



FINNBOAT

News

1 | 2003



- *SoundBoat-projekti käynnistyy*
- *Esittelyssä MV-Marin Oy*





Jouko Huju

Viime aikojen lehtikirjoittelussa on puhuttu paljon veneiden turvallisuudesta, valmistajan vastuusta ja erilaisten normien ja standardien vaatimustasoista. Kun aikanaan yli kymmenen vuotta sitten lähdettiin kehittämään uutta yleiseurooppalaista direktiiviä veneenrakenukseen, olivat sekä teollisuus että alan harrastajajärjestöt eli veneilijät tässä työssä mukana alusta alkaen.

Sitkeän työn tuloksena säännöt saatiin yhtenäisiksi ja samaa työtä tehdään nyt vesillä käytettävien moottoreiden moottoreiden kanssa.

Säännösten noudattamista valvotaan ensin tyyppitarkastuksena sertifiointin yhteydessä ja sen jälkeen viranomaistyönä lähinnä pistokokein. Molemmat valvontajärjestelmät vaihtavat tietoja kansainvälisesti ja kehittävät työtään rakentavalla tavalla kaikkien mukana olevien tahojen kanssa.

Venevalmistajat ovat perusteellisen tietoisia siitä, että laadun varmuus ja tasaisuus ovat yksi avainelementeistä menestymisessä. Kaikesta huolimatta välillä sattuu vahinkoja. Vahingoille on aina oma syynsä. Niistä tulee ottaa oppia ja sitäkin kautta kehittää entistä parempia ja turvallisempia tuotteita ja yrittää entistä syvämmällä myötävaikuttaa siihen, että kaikki vesilläliikkujat mahdollisimman perusteellisesti tunsisivat sekä käyttämänsä vesikulkuneuvot että niiden suorituskyvyn. Myös vallitsevien olosuhteiden ymmärtäminen ja jatkuva merimiestaitojen kehittäminen ovat tärkeitä. Valistus, opetus ja kaikentyyppinen tiedottaminen auttavat varmasti siihen suuntaan, että ongelmia on vähemmän. Sormella osoittaminen ei historian valossa aina ole ollut tehokkain parannuskeino.

Det har under de senaste tiderna skrivits mycket om båtars säkerhet, tillverkarnas ansvar och kravnivån i olika normer och standarder. Då man för ett tiotal år sedan gick in för att utveckla ett allmänuropeiskt båtdirektiv deltog både branschens industri och båtsportens intresseorganisationer i detta arbete. Efter segt arbete fick man till stånd gemensamma reglemente och nu utförs samma arbete angående båtmotorernas emissioner. Normerna övervakas i samband med certifieringen och via stickprov utförda av myndigheterna.

Båttillverkarna är grundligt medvetna om att kvaliteten är ett nyckelord då det gäller att vara framgångsrik. Trots det händer det ibland misstag. Man skall lära sig av orsakerna till dem för att därigenom kunna utveckla allt bättre och tryggare produkter. Man måste också medverka till att båtarna grundligt känner till sina farkoster och deras prestanda, förstår sig på de aktuella förhållandena och inser vikten av att utveckla sina sjömanskunskaper. Upplysning, undervisning och all slags informationsverksamhet fungerar effektivare än att dra fram historiska händelser.

Pääkirjoitus	2
Tutustumismatka Viroon	4
Pienvenevalmistaja MV-Marin Oy	6
Kevään venenäyttelyt	8
SoundBoat-projekti käynnistyi	12

Vakiopalstat

Aktersvall	3
Järjestöasiaa	4
Uutisia	8
Muualta poimittua	10
K.v. lehdistöseuranta	11
Svensk resumé	14



Finnboatilla on tavalliseen tapaan oma osasto Helsingin venemessuilla 7.-16.2.

Osastomme on moottorivenehallissa, eli hallissa 6 ja osaston numero on 6 d 23. Sinne ovat tervetulleita niin jäsenyritysten edustajat kuin Finnboatin toiminnasta muuten vain kiinnostuneet alan ammattilaisetkin. Tarjoamme tilaisuuden pieneen lepo hetkeen kahvin, virvokeiden ja pikkupurtavan kera. Tapaamisiin messuilla!

Venealan Keskusliitto Finnboat ry:n jäsenlehti

Båtbranschens Centralförbund Finnboat rf:s medlemstidning

Julkaisija/Utgivare

Venealan Keskusliitto Finnboat ry
Båtbranschens Centralförbund Finnboat rf
Käenkuja 8 A 47
FIN-00500 Helsinki
Puh./Tel. (09) 696 2160
Telefax (09) 6962 1611
www.finnboat.fi

Päätoimittaja/Chefredaktör

Jouko Huju (Finnboat), jhuju@finnboat.fi
Puh./Tel. (09) 6962 1610

Toimitus/Redaktion

Toimitussihteeri Lena Mickelsson (Finnboat),
lenamick@finnboat.fi
Puh./Tel. (09) 6962 1620
Kari Wilén, Kari.Wilen@seakari.pp.fi
Katja Simola, info@finnboat.fi
Toimituksen osoite kuten yllä
Redaktionens adress som ovan

Toteutus/Utförning

Oy Sea-Kari Ab, Kari Wilén
Sinikalliontie 14 A, 02630 Espoo
Puh./Tel. (09) 502 3490
Telefax (09) 502 3486

Paino/Tryckeri

Laakapaino Oy
Painos 2500 kpl

Ilmestymis- ja aineistopäivät/

Utgivningsdagar och deadline
nro/nr 2/2003, vko/v. 20, aineisto/material 2.5.

ISSN 0789-7332

Aikakauslehtien liiton jäsen



Kansikuva/Pärbild: Kari Wilén

AKTERSVAL

Vi behöver återväxten

I båtbranschen har vi allt som oftast oroat oss över, hur vi skall få ungdomar intresserade av båtar och båtliv, senast diskuterades detta i Kuopio. Vi oroar oss över att kanske andra fritidsintressen tar över och att det då finns varken tid för båthobbyn eller pengar för vår industri. Konjukturerna påverkar oss alltid radikalt och då det kärvar till sig vet vi, att de gamla kunderna är bra att luta sig mot. MEN vi behöver nya kunder och helst då unga människor, som kan under sin livstid köpa både en, två, tre, fyra.... båtar.

Som med allt här i livet har familjen och vänkretsen en stor betydelse. Har du från barnsben fått följa med dina föräldrar ut på havet, är detta sällan något du i framtiden förkastar. Alla, både barn och vuxna, njuter av en båtfärd, om den görs på rätt sätt. Det är ett äventyr varje gång. Det är avkopplande för kropp och själ. Det är samvaro med sköna matpauser, då ingen plötsligt kan förvinna.

Det händer alltid någonting intressant. Du kan studera fisk- och fågellivet. Dessutom kan det vara som hos oss, mamma tappar ankaret, eftersom det var dåligt fastbundet, bensinen tar slut, eftersom pappa försvare sig och färden blev längre än beräknat. Eftersom det ändå för det mesta slutar lyckligt lämnar båtfärden positiva minnen för livet. Skratten är många då familjen tillsammans kommer ihåg sommaräventyren.

Det bjuds ut båtar i olika former, prisklasser och storlekar. Ett viktigt beslut i familjen är förstas, hur och var skall båten användas. Finns det tillräckligt med djup vid vår brygga, vilka broar vill jag köra under, vill jag segla lugnt fram



Båtmässan i Helsingfors är ett bra värtecken för oss finländare.

Ljuset har segrat än en gång och vi har börjat titta fram under "piporna". Vi ler mot våra grannar och våra dagdrömmar handlar om båtar, hav, klippor, sommarstugor, värme och brun hy.



eller begränsar tiden mig, så att hästkrafter i motorn får betydelse? Frågorna är många, men det finns svar på alla frågor. Frun och barnen i huset bör absolut få vara med vid valet av båt, annars blir det bara pappas båt.

I dagens värld finns det ofta två, tre bilar i en familj; varför inte två, tre båtar? Om vi föräldrar vill att barnen skall bli båtintresserade skall vi köpa både roddbåt, kanot, optimistjolle och segelbräde. Kanske inte alla samtidigt men ändå.... Vi har inte barn för att neka dem alla deras önskingar.

Vi är alla medvetna om de frestelser som finns i dagens värld ifråga om osunda fritidsintressen, men jag har aldrig hört en förälder som ångrat att pojken/flickan fick en båt som ung och blev båtfantast.

I skolor kommer polisen och berättar om trafikvett på land. Jag tror personligen, att industrin skulle vinna oerhört mycket på att ordna "båtdagar" i skolorna. Vi skulle informera om olika typer av båtar, barnen skulle få prova på olika båttyper. Sjövett skulle diskuteras. Visst ordnas det simskolor och båtklubbarna ordnar segelskolor, men kanske den grupp som nås ändå är för liten.

Fram för en båtdag varje vår i skolorna, då när vi ungdomarna, vår industris framtid.

Med hopp om god vårförsäljning och en skön båt-sommar!

Lisbeth Staffans
VD
Baltic Yachts Oy Ab Ltd

JÄSENKUNNASSA TAPAHTUNUTTA

Uusi jäsen Venealan Kauppiat ry:ssä on joensuulainen Jokikone Oy, jonka toimintaa vetää Marko Halonen. Jäsenyytensä Finnboatissa on päättänyt Osuuskunta Kotkan Puuvenekeskus.

JOEL NEMES FINNBOATIN 15. KUNNIAJÄSEN

Finnboatin hallitus on kutsunut liiton pitkäaikaisen puheenjohtajan Vator Oy:n toimitusjohtaja Joel Nemesin liiton 15. kunniajäseneksi tunnustuksena hänen monivuotisesta työstään alan ja liiton hyväksi sekä menestyksestään yritysjohtajana. Kunniajäsenyyttä julkistettiin Helsingin venemessujen lehdistötilaisuudessa 7.2.2003.



Joel Nemes

VUODEN VENEKAAUPPIAS

Venealan Kauppiaiden johtokunta on valinnut Vuoden 2002 Venekauppiaksi J. Purho Oy:n Haminasta. Yritys on perustettu vuonna 1978 ja edustuksessa ovat mm. Yamaha, Evinrude, Johnson, Buster, Terhi ja Yamarin. Valintaan liittyvä kunniakirja sekä pokaali luovutettiin Helsingin venemessujen Red Carpet Night -illanvietossa 7.2.2003.

MESSUMATKALLE TUKHOLMAAN

Finnboatin jäsenyrityksillä on jälleen näyttävä yhteisesiintyminen Tukholman venemessuilla A-hallissa 28.2.-9.3. Mukana on kaksikymmentä Finnboatin jäsenyritystä veneineen. Suomen suurlähettiläs Pertti Torstila "avaa" yhteisosastomme perjantaina 28.2. klo 14.00.

Yhteiselle matkalle Tukholman venemessuille lähdetään 27.2. Silja Symphonyllä ja takaisin tullaan 28.2. lentäen. Matkan hinta on 220-340 euroa/henkilö riippuen hyttityypistä. Toinen vaihtoehto on matkata molempiin suuntiin lentäen, jolloin meno on



Tutustumismatka Viroon

Viron talousuudistukset aloitettiin ripeästi maan itsenäistyttyä vuonna 1991. Maan valuutta sidottiin rohkealla kurssiarvolla Saksan valuuttaan, valtion yrityksiä yksityistettiin suoraan käteistä vastaan ja ulkomaankauppa vapautettiin tulleista ja tarifeista. Monista hallitusvaihdoksista huolimatta talouspolitiikan suunnasta on vallinnut yhteisymmärrys ja maassa on onnistuttu noudattamaan johdonmukaista talouspolitiikkaa, joka on nojanut liberaaliin kauppapolitiikkaan ja läheiseen yhteistyöhön Pohjoismaiden, erityisesti Suomen ja Ruotsin kanssa.

Jomppe Koskimies • Jouko Huju

Suomen ja Viron välinen kauppa oli koko 90-luvun Suomelle selkeästi ylijäämäistä. Tilanne on kuitenkin viime vuosien aikana muuttunut tuonnin voimakkaan kasvun vuoksi. Vuonna 2001 kauppa jäi ensimmäistä kertaa Suomelle alijäämäiseksi. Vienti Viroon laski 30 prosenttia edellisvuodesta ja oli arvoltaan 1,06 miljardia euroa. Tuonti sen sijaan kasvoi 14 prosenttia edellisvuodesta 1,18 miljardiin euroon. Kauppa oli Suomelle 122 miljona euroa alijäämäistä. Viron ulkomaankaupalle maassa tuotantoa harjoittavien suomalaisten omistamien yritysten merkitys on suuri.

Tamm-heinäkuussa 2002 Suomen vienti Viroon kasvoi 20 prosenttia edellisvuoden vastaavan ajankohdan tasosta ja oli arvoltaan 746 miljoonaa euroa. Kauppataase kääntyi jälleen Suomelle ylijäämäiseksi.

Uivan venenäyttelyn yhteydessä pidetyssä osatoimittajien johtokunnan kokouksessa esille tuli ajatus lähteä yhteiselle tutustumismatkalle Viron veneveistämöihin. Kotimaiset asiakkaat tunnetaan, mutta löytyisikö Virossa uusia asiakkaita? Entä miten toimisi keskinäisten "kilpailijoiden" yhteinen matka? Asiasta päätettiin ottaa selvää; onhan veneteollisuuskin pystynyt esimerkillisellä tavalla yhdistämään voimansa esimerkiksi järjestämällä jo kym-

meniä kertoja Finnboat Floating Shown ulkomaiselle lehdistölle. Myös kauppiaasrinnalla on monenlaista yhteistyötä.

Laivamatka

Maanantaina 2. joulukuuta kun 15 osatoimittajaa ja Jouko Huju kerääntyivät hyiseen Länsisatamaan, saimme kuulla, että tuulen (18 m/sek) takia nopeat veneet jäävät Helsinkiin. Melodia puski vakaasti meidät kohti Tallinnan satamaa, jonne saavuimme aikataulun mukaisesti kello 13.00.

Tallinnan sataman tullimuodollisuudet sujuivat nopeasti ja joukkoomme liittyivät myös Reichholdin ja Ekströmin paikalliset edustajat. Bussikuskimme Harri istui puikkoihin ja niin tutustuminen Viroon, sen veistämöihin ja asukkaisiin alkoi.

Ridas Jaht

Ridas Jaht Harjumaassa on kymmenen vuotta vanha yritys. Yrityksen pääosakas herra Ridas pysytteli vierailumme ajan itse taka-alalla ja antoi yrityksen puuhamiehen Kalev Kaalin hoitaa puhumiset ja esittelyn. Veistämön päätuotteet ovat ruotsalaisen Berndt Lindqvistin Diva 34 ja 38 -veneet. Näiden veneiden markkinointi keskittyy Ruotsiin. Ridaksen omaa tuotantoa on Ri-

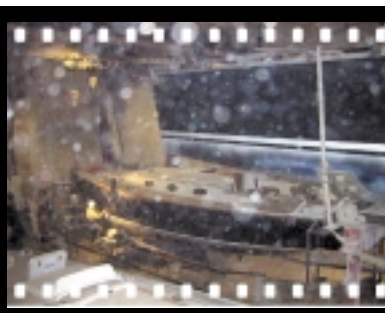

das 35 -pursi, jonka markkinointi hoide-
taan saksalaisen, norjalaisen ja suomalai-
sen maahantuojan kautta. Vuosituotanto on
yhteensä parikymmentä venettä. Tähän
määrään mahtuu mukaan myös muutamia
one off -veneitä. Sarjatuotantoveneet ovat
CE-merkittyjä. Uusi iso halli on noussut
nykyisen hallin yhteyteen ja tuotantoa oli
jo osittain siirretty sinne.

Rahoitusta on uusille projekteille
valtion toimesta helpotettu siten, että yri-
tyksen voitto, joka sijoitetaan oman yrityk-
sen kehittämiseen, on verovapaata! Olisiko
tästä malliksi suomalaiseen verotukseen?
Työntekijät olivat paikallista väestöä lähi-
alueelta. Ainoastaan laminoinnissa oli
muutama venäläinen. Purjeventien ky-
syntä Virossa on pientä. Yksi syy tähän on
satamapaikkojen vähyys. Tallinnan alueel-
la Pirta on oikeastaan ainoa vaihtoehto.

Koska aikataulumme oli tiukka kii-
rehdimme eteenpäin kohti Virtsun lauttasa-
tamaa, josta oli 20 minuutin varsin myrs-
kyinen lauttamatka Saarenmaalle. Ikivan-
haan Kuressaareen saavuimme noin klo
19.00, asetuimme hotelli Ahrensburgiin ja
valmistauduimme paikallisessa ”kohvikis-
sa” illalliselle.

Luksus Jaht

Luksus Jahtissa meidät otti vastaan veistä-
mön ruotsalainen omistaja Lennart Alpstäl.
Myös Luksus Jaht on 10-vuotias yritys.
Yrityksen päätuote on Arcona 400 -purje-
vene. Arconan malleja on tällä hetkellä nel-
jä ja ne menevät 80 prosenttisesti Ruotsiin,
jossa niitä markkinoi Boo-Marin. Valtaosa
veneistä viedään ilman köliä omalla autol-
la. Paluumatkalla tuodaan myös valtaosa
tarvikkeista, mutta esimerkiksi Eber-
sprächerin lämmittimet ostetaan jo Virosta.
Myös Hollanti on tärkeä kohdema.

Työntekijöitä oli vielä muutama vuo-
si sitten vain kourallinen, mutta nyt jo lä-
hes 40. Näistä 90 prosenttia oli paikallisia
työntekijöitä. Aluksi oli luonnollisesti vai-
kea saada kyvykästä porukkaa, mutta kes-
kitasoa hieman korkeammat palkat houkut-
telivat työntekijät oppimaan ammattilaisik-
si ja olemaan uskollisia työpaikalleen.

Veistämön yleisilme oli valoisa, siis-
ti ja hyvin toimiva. Laminoititiloissa oli
tehokkaat imurit. Puuntyöstökoneet olivat
omissa tiloissaan asianmukaisin imurein.
Uusi halli oli valmistumassa samalle tontil-
le.

Aivan veistämön lähistöllä oli myös
mainio Romessaaren venesatama, josta on
hyvä lähteä viemään uutta venettä kohti
kotisatamaa.

Saare Paat

Seuraava kohteemme oli Saare Paat, jossa
johtaja Peter Laum otti meidät ystävällises-
ti vastaan. Veistämö toimi sosialistisella
ajalla kalatehtaana. Nyt tehdas oli tilava ja
siisti. Ensimmäiset viisi vuotta veistämös-
sä tehtiin vain puuveneitä, mutta tänään
valmistuu lasikuituveneitä yhä vain enem-
män. Puuvenevalmistuksesta ei kuitenkaan
aiota luopua. Kolmannes tuotannosta teh-
dään alihankintana Suomeen.

Veneiden korjaus, puuvenetuotanto
ja norjalaisten venetilaukset antavat työtä
lähes 40 työntekijälle, mutta venekorjauk-
sista pyritään ajan mittaan luopumaan.
Vierailumme aikana viimeisteltiin plugia
varsin mielenkiintoiselle moottoriveneelle,
jolla tähdätään varsinkin Norjan markki-
noille. Päälläpäin vene näytti suippoperäi-
seltä norjalaiselta snipalta, mutta pohjan
muoto oli selvästi liukuva. Luulisi tälle ve-
neelle löytyvän markkinoita myös Suo-
messä.

Työntekijöiden palkkauksessa oli
mielenkiintoinen yksityiskohta: työryh-
mällä on aikataulu veneen valmiiksi saami-
seksi ja tätä aikataulua vastaava palkka.
Mikäli työ viivästyy, palkasta pidätetään
vastaava osa kunnes työ on valmis. Mah-
toiko tästä järjestelmästä johtua, että tuot-
teet valmistuvat miltei aina ajallaan?

Yhteenveto

Kaikkien osallistujien mielestä matka antoi
sen mitä siltä oli odotettukin. Totesimme
myös, ettei kilpailevien tuotteiden edusta-
jien samanaikainen asiakaskäynti tuntunut
mitenkään häiritsevältä.

Viro on varmasti vielä pitkään kovin
pieni markkina-alue. Saatujen arvioi-
den mukaan erilaisia huviveneitä siellä
myydään vuosittain vain joitakin kymme-
niä ja perämoottoreita ehkäpä 300-400 kpl.
Viron EU-jäsenyyden myötä aluetta tulee
kuitenkin tutkia huomattavan tarkoin ja
monelta eri sektorilta.

Digitaalisia kuvia on runsaasti ja nii-
tä voi tilata sähköpostiin lähetettäväksi
Jompelta info@jotiko-marine.com tai puh.
(09) 135 1344.

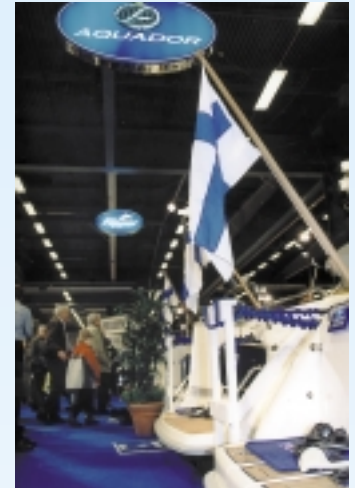

niinikään 27.2. ja paluu 28.2. Majoitus
Scandic Hotel Sergel Plazassa. Hinta 395
euroa/hlö kahden hengen huoneessa ja 435
euroa/hlö yhden hengen huoneessa. Kaikki
hinnat edellyttävät, että matkustajia on
vähintään 10. Varaukset mahdollisimman
pian Töölön Matkatoimisto Oy/Marja Rikki-
nen, puh. (09) 2288 8389, fax 2288 8357 tai
marja.riikinen@toolonmatkatoimisto.fi

...JA MESSUILLE OSLOON

Oslon venemessut järjestetään 14.-23.3.
täysin uudessa messukeskuksessa Lilleströ-
missä ja Finnboatilla on luonnollisesti siellä-
kin yhteisesiintyminen, mukana on 13 jäsen-
yritystä. Osastomme avaa suurlähettiläs Ole
Norrback perjantaina 14.3. klo 14.00. Oslon
messuille lähdetään perjantai-
aamuna 14.3. Finnairin lennolla ja paluulento on sunnuntai-
na 16.3. iltapäivällä. Hotellimme on Golden
Tulip Rainbow, hyväntasoinen hotelli aivan
messukeskuksen vieressä. Matkan hinta on
435 euroa/hlö kahden hengen huoneessa ja
500 euroa/hlö yhden hengen huoneessa.
Hinnat edellyttävät, että matkustajia on
vähintään 10. Myös Oslon matkalle varaukset
mahdollisimman pian, Töölön Matkatoimisto
Oy/Marja Rikkinen.

HELSINGIN UIVA 2003 FLYTANDE

Helsingin uiva venenäyttely järjestetään
seuraavan kerran 21.-24.8.2003. Tämän
lehden välissä on näyttelyn myyntikansio ja
ilmoittautumislomake. Kannattaa ilmoittau-
tua ajoissa, Uiva oli loppuunmyyty viime
kesänäkin!



Pienvenevalmistaja MV-Marin Oy

Lappeenrantalainen MV-Marin Oy on perheyritys, joka valmistaa pienveneitä sekä kotimaan markkinoille että vientiin. Yrityksen toimintaa pyörittää neljä Vitikaisen veljestä, mutta heidän lisäksi vielä kaksi sisarusta on mukana omistamassa yritystä. He ovat kaikki toisen polven yrittäjiä jotka omalla työllään ovat luotsanneet yritystä itärajan tuntumasta pohjoismaisille markkinoille.

• Kari Wilén •



Omistajat ikäjärjestyksessä vasemmalta Mika, Mikko, Jukka-Pekka, Veli-Matti ja Kimmo, kuvasta puuttuu sisko Riina.

MV-Marin Oy:n toimiva johto muodostuu veljeksistä Mikko, Mika, Jukka-Pekka ja Kimmo Vitikainen. Heidän lisäksi sisko Riina ja veli Veli-Matti kuuluvat omistajiin yrityksessä, jonka tuotantotilat sijaitsevat Sepelinkadulla Lappeenrannassa.

Työnjako on tehty siten, että Mikko Vitikainen vastaa yrityksen johtamisesta, taloushallinnosta ja vientikaupasta. Jukka-Pekka kantaa päävastuun tuotesuunnittelusta ja myös muuttien lestivalmistuksesta. Kimmon harteille on sysätty vastuu tuotannon suunnittelusta ja sen sujuvuudesta. Mika taas hoitaa paikallismyynnin, joka tapahtuu yrityksen omistaman Vene Centerin kautta.

– Tällä vastuulla on tehty töitä jo muutaman vuoden ajan vaikka sukupolvenvaihdos on yrityksessä tehty virallisesti vasta vuonna 2001, toteaa yrityksen toimitusjohtaja Mikko Vitikainen.

– Se, että MV-Marinin toimivassa johdossa on lisäksi kolme veljestäni, on ilmeisesti hieman poikkeuksellinen asia, Mikko jatkaa. Yleensä uskotaan, ettei sopu säily pitkään tällaisessa yritystoiminnassa, jossa eteen aina välillä tulee tiukkojakin aikoja. Mutta yhteistyömme on sujunut hyvin jo kymmenisen vuotta ja olemme todenneet, että se on yrityksessämme to-

della merkittävä voimavara. Mielestämme tämän on mahdollistanut erilaiset luonteemme ja vuosien saatossa jokaiselle löytyneet haastavat ja mielekkäät tehtäväkentät.

Perinteitä on

MV-Marinin historia ulottuu melkein kolmekymmentä vuotta ajassa taaksepäin. Yrityksen perustivat Vitikaisten sisarusten vanhemmat Martti ja Marja jo vuonna 1974. Alusta alkaen toiminnassa oli mukana myös Martin veli Raimo ”Ville” Vitikainen, mutta yrityksen nimi on perua Martin ja Marjan etukirjaimista.

– Isä Martti lainasi kirjastosta lujitemuovista kertovan kirjasen, jonka oppien mukaan venevalmistus aloitettiin, kertoo Mikko Vitikainen. Ensimmäiset tuotantotilat sijaitsivat Luumäellä, entisessä koulussa. Sieltä muutettiin jo yhden vuoden toiminnan jälkeen Lappeenrantaan tiloihin, joissa ennen oli ollut postiautovarikko.

80-luvulla veneiden valmistusmäärät kasvoivat ja omien tilojen hankkiminen kävi väistämättömäksi. Muutto tapahtui vuonna 1989 ja tuotantotilaa oli aluksi 720 neliötä. Vuonna 1998 yritystä kohtasi kova isku, kun tulipalo tuhosi melkein puolet hallista. Samalla paloivat kaikki siihen asti tehdyt valmistusmuotit, joten

tuotanto keskeytyi puoleksi vuodeksi. Tästä on kuitenkin ponnistettu eteenpäin ja nyt veneitä valmistuu taas noin 150 kappaleen vuosivauhtia. Nykyisin toimitilat käsittävät runsaat 1000 neliötä.

Sukupolvenvaihdosta alettiin MV-Marinissa suunnitella jo 90-luvun puolivälin aikoihin. – Vastuuta siirrettiin yhä enemmän yrityksen nykyisin toimivalle johdolle, Mikko Vitikainen toteaa. Isä Martti saattoi tämän myötä keskittyä jo aikaisemmin perustamansa autovaraosaliikkeen hoitamiseen.

Uudenaikaiset tuotantomenetelmät

1980-luvun loppuvuodet olivat MV-Marinille raskaita. Uusiin tiloihin oli investoitu paljon voimavaroja ja lamavuodet osuivat heti niiden jatkeeksi. Tämä johti siihen, että jälleenmyyjäverkkoa jouduttiin supistamaan ja veneiden valmistus sekä markkinointi oli hoidettava kokonaan omin voimin. Silloin ”remmissä” oli vanhempien lisäksi kaksi Vitikaisen poikaa.

Veneet oli alusta alkaen tehty käsin laminoimalla, mutta kun nuorempi sukupolvi sai kokonaisvastuun yrityk-



sestä, alettiin tuotantomenetelmiä uusia. 90-luvun puolivälin paikkeilla hankittiin sekä lasikuitu- että geeli-ruiskut ja veneitä alettiin valmistaa nykyaikaisin menetelmin.

– Koneet ja menetelmät ovat nyt tehokkaat ja nykyaikaiset, tuotannosta vastaava Kimmo Vitikainen sanoo. Veneet valmistuvat tuotantolinjoilla, jolloin niiden turhat siirrot jäävät pois. Veneiden tuotanto pyritään suunnittelemaan siten, että voisimme valmistaa mahdollisimman suuren määrän samaa venemallia yhdellä kertaa.

MV-Marinilla on myös nosturilla varustettu oma kuljetuskalusto, jolla tuotteet voi toimittaa jälleenmyyjän tiloihin. Kalustolla yritys pystyy kerralla kuljettamaan viisi venettä.

Mallistoa keskitetty

Veistämön ensimmäinen malli oli tuulilasivene MV 480S. Perämootorilla varustetussa veneessä oli tilat viidelle hengelle, keulakansi ja avotilaa suojaava tuulilasi. Sen jälkeen on valmistettu mm. avoveneitä mallimerkinnöillä MV 430, 450 ja 480R, hardtopparia 480 HT sekä jollia ja soutuveneitä. Mikko Vitikaisen mukaan MV 480R kuului aikanaan veistämön ”kantava-viin voimiin” ja näitä avoveneitä valmistettiin suuria määriä 80-luvulla.

MV-Marin on myös valmistanut

MV-Marinissa pyritään valmistamaan mahdollisimman suuri määrä samaa venemallia yhdellä kertaa. Tässä heloitettavana MV-Marin 5400 -veneitä. Alemmassa kuvassa Mika Vitikainen Vene Center -liikkeessä. Oikealla veistämön uusi malli MV-Marin 5400 MC, joka valmistuu syksyllä.

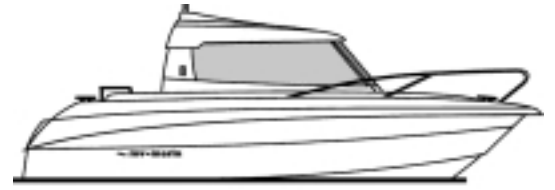

suurempia huviveneitä. Kookkain näistä oli vuonna 1976 esitelty liukuvarunkoinen matkavene Marinella 900. Neljä vuotta myöhemmin tuotantoon tuli suippoperäinen Marinella 750, joka on uppoamarunkoinen hidas matkavene. Kilpailullista puolta edusti vuonna 1987 valmistettu Force 26, joka oli tehty Scantic 765 -mallin perustalle. Sillä maailmanmestari Lasse Ström ajoi joitakin kilpailuja ja veneellä osallistuttiin myös Helsinki-Tukholma -avomerikilpailuun.

– 80-luvun alkuvuosina valmistusmäärät nousivat parhaimmillaan noin 250 veneeseen vuodessa, toimitusjohtaja Mikko Vitikainen muistelee. Suurin osa niistä oli soutuveneitä.

Veistämön osittaisen palon jälkeen päätti nuori sukupolvi karsia mallivalikoimaa ja samalla uusia sitä. Tuotantoon jäi neljä mallia, joista yksi on soutuvene. Nykyiset moottorivene-mallit ovat vuonna 1998 esitelty MV-Marin 4600, jota määrällisesti valmistetaan eniten sekä vuosituhannen vaihteessa markkinoille tullut hieman kookkaampi MV-Marin 5400, josta viime vuonna tehtiin ohjaamalla varustettu HT-versio.

Myös paikallismyyntiä lisättiin ja tuotevalikoimaan tulivat myös perämootorit sekä myöhemmin laiturit, venetarvikkeet ja trailerit sekä muita veneilytuotteita. Myynti toimii nykyisin Lappeenrannan Vene Center -nimisissä omissa tiloissa.

– On vaikea arvioida markkinaosuuttamme 4,5–5,5-metrisissä veneissä, Mikko Vitikainen toteaa. Huomattavasti suuremmat valmistajat kilpailevat vastaavan kokoisilla veneillä samoilla markkinoilla. Yamarinit, Finnmasterit ja Bellat ovat kilpailijoitamme, mutta toisaalta nämä yritykset vievät ulkomaille suuren osan tuotannostaan, jolloin meille jää kyllä huomattava kotimarkkinaosuus.

Yhteistyö on valttia

Suomi on veistämön selkeä päämarkkina-alue, mutta MV-Marin on myös vienyt veneitä Ruotsiin ja Norjaan. Näiden ohella yrityksessä uskotaan, että Venäjä muodostaa jatkossa vienti-

markkinoilla varteenotettavan kasvualustan. – Olemme lähellä itärajaa ja voimme siten kädenkäänteessä toimittaa veneitä esimerkiksi Pietarin alueelle, toimitusjohtaja Vitikainen toteaa.

Mennyt vuosi oli yrityksen kannalta merkittävä sikäli, että se oli ensimmäinen kausi joka kului Vator Oy:n kanssa tehtävän yhteistyön parissa. – Yhteistyömme on ollut molemmin puolin hedelmällistä ja voimme jatkossakin jättää kotimaan myynnin ja Venäjän markkinat Vatorin hoidettaviksi, Vitikainen sanoo. Voimme nyt keskittää voimavaramme tuotantomenetelmien ja malliston kehittämiseen.

Kaudelle 2003 onkin tulossa uusi malli. Kyseessä on läpikuljettava keskihyttivene, joka esitellään ensi syksynä. Vitikaisen veljekset ovat yhtä mieltä siitä, että he pärjäävät tulevaisuudessa ainoastaan jatkuvan tuote- ja tuotannonkehityksen kautta.

Finnboatiin yritys liittyi vuonna 2000. Mikko Vitikainen nostaa esille etenkin keskusjärjestön yhteiset viennedistämistapahtumat, joita hän pitää erittäin tehokkaana tapana murtautua vientimarkkinoille. MV-Marin on ollut veneillään mukana sekä viimevuotisessa Floating Showssa että kesäkuussa 2000 Kuopion vesillä järjestetyssä Small Boats Floating Showssa, ja kokemukset ovat hyvin myönteiset. Informaatiota tulee myös todella tehokkaasti ja jäsenten yhteisiä etuja ajetaan keskitetysti.

– Olemme tyytyväisiä Finnboatin toimintaan ja lyhyenkin jäsenyytemme perusteella voimme pitää järjestöön kuulumista jopa välttämättömänä alalla toimiville yrityksille, Mikko Vitikainen lopettaa.

Tunnusluvut

- MV-Marin Oy, perustettu 1974
- Omistajat Mika, Mikko, Jukka-Pekka, Riina, Veli-Matti ja Kimmo Vitikainen
- työvoimaa lisäksi viisi vakituista ja muutama kausiapulainen
- toimitilat runsaat 1000 m²
- liikevaihtotavoite 2003 n. 1,6 milj.euroa
- valmistusmäärä noin 150 venettä/vuosi
- viennin osuus n. 20 %
- www.mv-marin.fi

NIMITYSUUTISIA

Marinetek Finland Oy:ssä on viime vuoden puolella toteutettu seuraavat nimitykset: KTM Lena Tallroth-Kock on nimitetty talouspäälliköksi 1.10.2002 alkaen, KTM Antti Kärki on nimitetty myyntipäälliköksi 21.10.2002 alkaen ja RI Heikki Konttinen tuotantopäälliköksi 1.10.2002 alkaen.



Konttinen



Tallroth-Kock



Kärki

KESKO MARINE ALOITTI SELVAN MYNNIN

Konekesko Oy Kesko Marine on solminut Selva S.p.A:n kanssa sopimuksen Selva marine -tuotteiden edustuksesta. Kesko Marine vastaa 1.1.2003 alkaen Selva-perämootoreiden ja -veneiden maahantuonnista, myynnistä ja jälkimarkkinoinnista sekä Suomessa että Virossa. Selva-perämotorimallisto kattaa sekä 2- että 4-tahtiset perämootorit kokoluokissa 2–115 hv ja Selva kumivenehallisto kattaa RIB-veneet kokoluokassa 3,6–7,6 m sekä tender-veneet kokoluokassa 2,2–4,0 m. Selva-mootorit täydentävät Yamaha-mallistoa etenkin 2-tahtisten moottoreiden puolella.

BENETEAU-VENEET NAUTIKARLSSONILLE

Helsinkiiläinen NautiKarlsson Oy on valittu Beneteau-veneiden maahantuojaksi Suomessa. Beneteau Yachts on maailman suuri huviveneveistäjä, jonka tuotevalikoimaan kuuluvat sekä purje- että moottoriveneet. Veistäjä aloitti toimintansa Ranskan Croix-de-Viessä vuonna 1884 ja se on tunnettu sekä nopeista ja urheilullisista First-pursistaan että matka- ja charterpurjehtijoille suunnatusta Oceanis-mallistostaan. Lisäksi laaja moottorivenehallisto on saavuttanut suuren suosion. NautiKarlsson tuo myös maahan Najad-pursia sekä Pohjoismaisia Kansanveneitä.



OLEMME MUUTTANEET!

Vi har flyttat! We have moved!

Siirsimme toimistomme 1.2. 2003 reilun meripeninkulman verran pohjoiseen Sörnäisiin osoitteeseen Käenkuja 8 A 47, 00500 Helsinki. Puhelin- ja faksinumeromme säilyvät ennallaan, samoin sähköpostiosoitteet.

Vi flyttade vårt kontor den 1.2.2003 drygt en sjömil norrut till Sörnäs, till adressen Göksgränd 8 A 47, 00500 Helsingfors. Våra telefon- och faxnummer förblir oförändrade, liksom också elpostadresserna.

Our new address beginning February 1st, 2003 is Käenkuja 8 A 47, FIN-00500 Helsinki. Telephone and fax numbers as well as e-mail addresses as earlier.



Venealan Keskusliitto Finnboat ry
Båtbranschens Centralförbund Finnboat rf
Finnish Marine Industries Federation Finnboat

Käenkuja 8 A 47, 00500 Helsinki, Puh. (09) 6962 160, Fax (09) 6962 1611

Venenäyttelyitä helmikuu–kesäkuu 2003

1.-9.2.	Göteborg/Ruotsi	Svenska Internationella Båtmässan
5.-9.2.	Atlantic City/USA	Atlantic City International Power Boat Show
5.-7.2.	Fort Lauderdale/USA	IBEX, International Boatbuilders' Exhibition & Conference
5.-9.2.	Vancouver/Kanada	Vancouver International Boat Show
7.-16.2.	Helsinki	Helsingin Kansainväliset Venemessut
8.-11.2.	Tokio/Japani	Tokyo International Boat Show
8.-16.2.	Gent/Belgia	Belgian International Boat Show
13.-18.2.	Miami/USA	Miami International Boat Show & Strictly Sail
14.-23.2.	Istanbul/Turkki	International Istanbul Boat Show
15.-23.2.	Los Angeles/USA	Southern California Boat Show
19.-23.2.	Zagreb/Kroatia	Zagreb Sports and Nautical Fair
21.-23.2.	Fredericia/Tanska	Fredericia International Boat Show
ja 27.2.-2.3.		
25.2.-2.3.	Amsterdam/Hollanti	HISWA Amsterdam Boat Show
27.2.-2.3.	Montreal/Kanada	Montreal International Boat Show
22.2.-2.3.	Lissabon/Portugali	Nauticampo
28.2.-2.3.	Osaka/Japani	Osaka International Boat Show
28.2.-9.3.	Tukholma/Ruotsi	Allt för Sjön
26.2.-2.3.	Dublin/Irlanti	Dublin Boat Show
6.-9.3.	Tulln/Itävalta	Boot Tulln
6.-9.3.	Budapest/Unkari	Budapest International Boat Show
12.-15.3.	Moskova/Venäjä	The 9th Moscow International Boat & Yacht Show
14.-16.3.	Turku	Meri Kutsuu
14.-23.3.	Oslo/Norja	Sjöen for Alle
19.-22.3.	Dubai/UAE	Dubai International Boat Show
28.3.-30.3.	Gdansk/Puola	Polyacht
28.-30.3.	Jyväskylä	Vapaapäivät
29.-30.3.	Imatra	Kesä 2003 -messut
1.-6.4.	Split/Kroatia	Croatia Boat Show
4.-6.4.	Kuopio	Kallavesi'
9.-12.4.	Shanghai/Kiina	China International Boat Show
10.-20.4.	Rio de Janeiro/Brasilia	Rio Boat Show
11.-14.4.	Odessa/Ukraina	International Odessa Boat Show
12.-13.4.	Tampere	V&M Vene- ja moottoripyörämessut
25.-27.4.	Vaasa	Pohjanmaan Suurmessut
26.4.-4.5.	Palma/Espanja	Saló Nàutic Internacional Palma 2003
16.-18.5.	Tallinna/Eesti	Meremess
22.-25.5.	Sanctuary Cove/Australia	Sanctuary Cove International Boat Show
29.5.-1.6.	Beirut/Libanon	Beirut Boat Show
29.5.-2.6.	Auckland/Uusi-Seelanti	New Zealand Boat Show
4.-9.6.	Pietari/Venäjä	Boat Show St. Petersburg 2003

Varaa myyntipaikka parhaasta ympäristöstä!

HSK:lla Helsingin Lauttasaarella 21.-24. elokuuta



***Finlands största flytande båtutställning! Det lönar sig
att vara med i Uiva 2003 Flytande den 21-24 augusti i Helsingfors.
Boka plats genast, helst redan idag!***

Löydä parhaat asiakkaat Suomen suurimmassa venealan ulkonäyttelyssä

Näyttely, jonne tullaan paitsi katsomaan, myös ostamaan.

Venenäyttelyihin ei enää poiketa vain ihastelemaan hienoja veneitä ja tarvikkeita. Yhä useampi pystyy myös toteuttamaan haaveensa ja tekemään kaupat jo näyttelyssä. **Noin 60 % koko alan kaupasta tapahtuukin juuri venenäyttelyissä.** Ostava yleisö on myös tietoinen veneiden toimitusaikoihin liittyvistä kysymyksistä ja siksi elokuu on erityisen hyvä ajankohta syysmyynnin vauhdittamiseen.

Oikea ympäristö tekee tuotteesi vielä houkuttelevammiksi.

Helsingin Uiva venenäyttely on veneiden ja tarvikkeiden määrällä mitattuna Suomen toiseksi laajin venealan tapahtuma. Nyt jo kuudetta kertaa HSK:lla Lauttasaaressa järjestettävä näyttely esittelee todella laajan vene- ja varustetarjonnan. Vuonna 2002 Helsingin Uivaan tutustui jälleen kaikkien aikojen ennätysyleisö, lähes 16 000 näyttelyvierasta. Tämä on erinomainen todiste siitä, että ostava yleisö on pysyvästi löytänyt tapahtuman.

HSK:lla Helsingin Lauttasaari

Maassi a ssä!

Uiva 2003 Flytande



Ota hyöty veneilyn suosion vahvasta kasvusta.

Veneily ja vesillä eläminen ovat suomalaisen elämänmuodon oleellinen osa. Maassamme on henkeä kohti laskeutunut maailman tihein venekanta, joka nousee lähes 750 000 kappaleeseen. Vuosittain Suomessa myydään lähes 16 000 vesikulkuneuvoa, joiden arvo varusteineen ja moottoreineen on n. 150 miljoonaa euroa. Nelisenkymmentä prosenttia tästä kaupasta tehdään pääkaupunkiseudun välittömässä läheisyydessä.

Parhaat puitteet viihtyisälle veneilijätapaamiselle.

HSK:n kerhosatama tarjoaa erinomaisen ympäristön tämän tyyppisen tapahtuman pitopaikaksi. Purjeventit ja moottoriveneet sekä tarvikkeet voidaan erottaa selkeiksi kokonaisuuksiksi. Tapahtuma on hyvin kuluttajaystävällinen ja sisältää myös merihenkistä ohjelmaa. Tervetuloa mukaan – ilmoittaudu oheisella lomakkeella tai soita Finnboatiin (09) 6962 1620!

ressa 21.–24. elokuuta

Euroopan edullisimmat näyttelyhinnat!

Uiva 2003 Flytande on ainutlaatuinen, valtakunnallisesti merkittävä venealan näyttely- ja myyntitapahtuma, johon pääset mukaan erittäin edullisesti. Näytteilleasettajana hyödyt myös tapahtuman laajamittaisesta markkinoinnista ja tapahtuman viime vuosina saavuttamasta vahvasta imagosta. Asiakaskutsukorttien avulla voit helposti hyödyntää näyttelyä myös omassa asiakassuhdemarkkinoinnissasi. Kysy lisää Finnboatin toimistosta (09) 6962 1620.

Mainonta ohjaa paikalle oikeat asiakkaat.

Uiva 2003 Flytande -näyttely tulee olemaan vahvasti esillä lehdistössä niin pääkaupunkiseudulla kuin valtakunnallisestikin. Näyttelyä markkinoidaan laajasti mainonnan ja muun viestinnän avulla. Veneilijät löytävät kaikki oleelliset näyttelyä koskevat tiedot myös internet-sivuiltamme.

Näyttelypaikkana Helsingin läntinen vierassatama Lauttasaarella.

- Vain viisi kilometriä Helsingin keskustasta
- Hyvät liikenneyhteydet, myös busseilla
- Viikonloppuna ilmainen kuljetus keskustasta näyttelyyn ja takaisin
- Runsaasti pysäköintitilaa
- Satamassa polttoainejakelu veneille
- Näyttelyveneille 200 laituripaikkaa
- Monipuolista näyttelytilaa myös maalla
- Alueella ravintola

HSK:lla Helsingin Lauttasaara

Näyttelytilojen hinnat ja alennukset

- Yhden venepaikan vuokra laiturissa 23 €/m², max 1124 €/vene. Alennukset useammasta venepaikasta laiturissa:
 - alennus veneestä n:o 2 on 20 %
 - alennus veneestä n:o 3 on 30 %
 - alennus veneestä n:o 4 on 40 %,
 - alennus veneestä n:o 5 ja sitä seuraavista veneistä on 50 %.Vene n:o 1 on aina suurin, vene n:o 2 toiseksi suurin jne.
- Osastot näyttelyteltassa 26 €/m².
- Maaosastot 20 €/m².
Hintoihin lisätään alv 22 %.

HUOM! Finnboatin jäsenyrityksille 25 % lisäalennus kaikista näyttelypaikoista.



ressa 21.-24. elokuuta

Porten till båtentusiasternas paradis.

Närmare 200 båtar, över tusen kvadratmeter tillbehör och utrustning.

Båtlivet intresserar finländarna, intresset till och med ökar år för år. Räknat per capita har vi världens tätaste båtbestånd, båtarnas antal överstiger 750 000 stycken. Det säljs årligen nästan 16 000 farkoster till ett värde av ca 150 miljoner euro inklusive utrustning och motorer. Ungefär 40 % av dessa affärer görs upp i huvudstadsregionen med omnejd.

Numera kommer besökarna inte till båtutställningarna endast för att beundra de lyxiga båtarna. Allt flere har nu också möjligheter att förverkliga sina drömmar, de står beredda att göra affärer - och i allt högre grad slår de till just på båtutställningarna. Den köpande publiken är också väl medveten om frågeställningar som gäller t.ex. leveranstider; just augusti månad utgör därför en mycket lämplig tidpunkt när det gäller att sätta fart på höstförsäljningen.

Helsingfors Flytande är, om vi betraktar antalet båtar och mängden utrustning, Finlands näst största evenemang i båtbranschen. Utställningen, som nu för sjätte gången arrangeras hos HSK på Drumsö, är en massiv presentation av nya båtar och tillbehör. Välkommen att delta som utställare - anmäl dig på den bifogade blanketten eller ring upp Finnboat (09) 6962 1620!

Ota yhteyttä! – Tag kontakt!

För ytterligare information kontakta Finnboats kansli per tel. (09) 6962 1620. Kontaktpersoner är Lena Mickelsson (lenamick@finnboat.fi) och Jouko Huju (jhjuu@finnboat.fi)

Tärkeitä päivämääriä

- 13.6. Ilmoittautumisaika päättyy.
- 1.8. Paikanvuokran viimeinen maksupäivä.
- 7.8. Maksuton peruutusosoikeus päättyy.
- 20.8. Rakentaminen alkaa klo 9.00, veneiden vastaanotto klo 20.00 saakka.
- 21.8. Osastojen oltava valmiita klo 10.00 mennessä.
- 24.8. Näyttelyn purkaminen alkaa klo 18.00.
- 25.8. Veneet poissa klo 12.00, maaosastot purettava klo 14.00 mennessä.

Viktiga datum

- 13.6. Anmälningstiden löper ut.
- 1.8. Sista betalningsdag för platshyran.
- 7.8. Rätten att fritt annullera deltagandet löper ut.
- 20.8. Monterbygget får börja kl 9.00, utställningsbåtarna tas emot till kl. 20.00
- 21.8. Montrarna skall vara klara före kl. 10.00
- 24.8. Utställningen börjar demonteras kl. 18.00
- 25.8. Båtarna skall vara borta kl. 12.00, montrarna i land borttagna före kl. 14.00

Yleiset osallistumisehdot

1. Toimeenpano

Järjestäjä: Venealan Keskusliitto Finnboat ry
Paikka: Helsingfors Segelklubb ry,
Vattuniemen puistotie 1, Lauttasaari, Helsinki
Aika: 21.–24.8.2003
Aukioloajat: torstai ja perjantai klo 12.00–20.00
lauantai ja sunnuntai klo 10.00–18.00
Pääsyliput: aikuiset 8 €, lapset (7–16 v) 2 €,
alle 7 vuotiaat lapset vanhempien
seurassa ilmaiseksi.

2. Paikanvuokrat

Paikanvuokriin lisätään arvonlisävero 22%. Finnboat-jäsenalennus kaikista paikanvuokrista on 25%. Paikanvuokrat määrätään neliömetrin mukaan seuraavasti:
LAITURIPAIKAT: 23 €/m², maksimi 1124 €/venealennus veneestä nro 2. seuraava 30%, nro 4. 40%, veneestä nro 5. ja sitä seuraavista 50%.
Vene nro 1. on aina suurin, nro 2. toiseksi suurin jne.
TARVIKEOSASTOT TELTASSA:
26 €/m², osastojen syvyys 3,5 m.
MAAOSASTOT:
20 €/m², Maaosastot sijaitsevat jollakentällä.

3. Näytteilleasettajat ja tuotteet

Näyttely on avoinna uusille ammattimaisesti kaupan pidettäville tai tilauksesta valmistettaville tuotteille. Näyttely on avoinna veneiden ja muiden venealan tuotteiden valmistajille, heidän valtuuttamilleen edustajille sekä alan viranomaisille, järjestöille ja julkaisuille. Ainoastaan ne tuotteet, jotka järjestäjä on hyväksynyt, voidaan asettaa näytteille. Järjestäjällä on oikeus hylätä ilmoittautuminen. Veneitä/ tuotteita ei näytetyn aikana saa viedä pois osastolta.

4. Näyttelytilan varaus

Näyttelytila varataan ilmoittautuslomakkeella 13.6. mennessä. Järjestäjän laskutuksen yhteydessä vahvistama varaus on molempia osapuolia sitova, näyttelypaikkaa ja paikanvuokraa koskeva sopimus. Näytteilleasettajalla ei ole oikeutta ilman järjestäjän kirjallista lupaa vuokrata tai edelleen luovuttaa osastoaan tai sen osaa. Näytteilleasettajalla on oikeus kirjallisesti peruuttaa osallistumisensa 14 päivän kuluessa siitä, kun järjestäjän vahvistus on saapunut näyttelyleasettajalle, ei kuitenkaan myöhemmin kuin 14 päivää en-

nen näyttely alkamista.

5. Näyttelyosaston sijointi

Järjestäjä määrää veneiden/osastojen lopullisen sijainnin. Järjestäjällä on oikeus mahdollisen tilanpuutteen johdosta rajata näytteilleasettajan näyttelyyn ilmoittamien veneiden määrää ja kokoa.

6. Paikanvuokran maksu

Paikanvuokra on maksettava 1.8.2003 mennessä. Maksettu paikanvuokra on näyttelyyn osallistumisen edellytyksenä.

7. Osallistumisen peruuntuminen

Mikäli näytteilleasettaja ei ole käyttänyt 4. kohdassa mainittua peruutus-oikeutta ja näyttelypaikan varaus peruutetaan myöhemmin kuin 14 päivää ennen näyttely alkamista, järjestäjä perii kaikki näytteilleasettajalle erääntyneet kulut täysimääräisinä.

8. Näytteilleasettaminen ja osastojen rakentaminen

Näytteilleasettaja vastaa itse osastonsa rakentamisesta. Järjestäjällä on oikeus tarkastaa rakenteet ja määrätä tehtäväksi tarvittavat muutokset. Osastojen rakentamisessa ja purkamisessa tulee noudattaa seuraavia ja myöhemmin erikseen annettavia ohjeita:

- maaosastojen rakentamisen ja veneiden tuonin saa aloittaa keskiviikkona 20.8. klo 9.00. Veneiden ohjattu vastaanotto päättyy klo 20.00
- osastojen tulee olla valmiina torstaina 21.8. klo 10.00 mennessä
- näyttelyn purkamisen saa aloittaa sunnuntaina 24.8. klo 18.00 jälkeen. Veneet on vietävä pois maanantaihin 25.8. klo 12.00 mennessä. Maaosastot on purettava maanantaihin 25.8. klo 14.00 mennessä
- veneiden tuomisesta ennen määräaikaan tai jättämisestä määrärajan jälkeen HSK:n venesatamaan on sovittava erikseen HSK:n satamakapteenin kanssa
- näyttelypaikan kiinteätä tai irtainta omaisuutta ei saa vahingoittaa. Näytteilleasettaja on velvollinen korvaamaan kaiken laitureille tai ympäristölle aiheuttamansa vahingon
- erilaisten rakenteiden kiinnittäminen laitureihin on turvallisuussyistä kielletty.

9. Tavaroiden kuljetus

Näytteilleasettaja toimittaa tavaransa näyttelypaikalle ja sieltä pois omalla kustannuksellaan. Järjestäjä ei vastaa tavaroiden vastaanottamisesta, purkamisesta tai säilytyksestä eikä vastaa näyttelyn jälkeen tavaroiden poislähtämisestä.

ställaren, dock senast 14 dagar förrän utställningen öppnas.

5. Placering av monter

Arrangören bestämmer montrans/båtarnas slutliga placering. Arrangören har rätt att på grund av eventuell utrymmesbrist begränsa det antal båtar utställaren har anmält till utställningen. Detta gäller även båtarnas storlek.

6. Betalning av platshyran

Platshyran bör erläggas senast 1.8.2003. Erlagd platshyra är en förutsättning för deltagande i utställningen.

7. Annullering av delgande

Om utställaren inte använt sig av den i punkt 4 nämnda annulleringsrätten och deltagandet annulleras senare än 14 dagar före utställningens öppnande, inkasserar arrangören alla redan förfallna betalningar.

8. Utställare och uppbyggnad

Utställaren svarar själv för uppbyggnaden av sin monter. Arrangören har rätt att granska konstruktionerna och förordna att nödiga ändringar utförs. Vid montrans uppbyggnad och nedmontering bör följande och senare givna separata anvisningar iakttagas:

- byggandet av montrans på land får inledas onsdag 20.8. kl. 9.00 och båtarna får förtöjas på sina platser samma dag fr.o.m. kl. 8.00. Platsanvisningen för båtar upphör kl. 20.00
- montrans bör vara färdiga senast torsdag 21.8. kl. 10.00
- demontering av montrans och borttransport av båtar får inledas söndag 24.8. efter kl. 18.00. Båtarna bör vara borta före kl. 12.00 måndag 25.8. Demontering av montrans bör vara genomförd före kl. 14.00 måndag 25.8.
- beträffande förtöjning av båtar innan eller borttransport efter utsatt tid bör separat överenskommelse träffas med HSK:s hamnkaptan
- fast eller lös egendom på utställningsplatsen får inte utsättas för skada. Utställare är skyldig att ersätta alla skada han åsamkat på brygger eller omgivning
- på grund av säkerhetsskäl är det förbjudet att fästa någon form av byggkonstruktioner vid bryggorna.

9. Varutransporter

Utställare sänder sina varor till och från utställningsplatsen på egen bekostnad. Arrangören svarar inte för mottagande, uppackning eller förvaring av varor och inte heller för bort-

10. Vartiointi ja vakuutukset

Järjestäjä vastaa vartioinnista ja yleisestä järjestyksestä näyttelyalueella, mutta ei vastaa veneiden/tuotteiden, rakenteiden tms. mahdollisesta vioittumisesta tai katoamisesta. Järjestäjän ottama vastuuvakuutus korvaa sen henkilö-kunnan toimenpiteistä tai laitteista kolmannelle henkilölle aiheutuneet vahingot. Näytteilleasettajalle muuten aiheutuneita vahinkoja vastuuvakuutus ei korvaa. Näytteilleasettajan on itse huolehdittava tarpeellisiksi katsomistaan vakuutuksista.

11. Näyttelyluettelo

Näytteilleasettajan ja esiteltävien tuotteiden maininta järjestäjän painattamassa näyttelyluettelossa on maksuton.

12. Henkilö- ja asiakaskortit

Näytteilleasettaja saa maksettuaan paikanvuokransa näyttelyn ajaksi käyttöönsä henkilökortteja, jotka oikeuttavat vapaaseen pääsyyn näyttelyalueelle. Ensimmäistä näyttelyä olevaa venettä tai maaosastoa kohti annetaan veloituksetta enintään 3 henkilökorttia, sitä seuraavaa jokaista venettä tai maaosastoa kohti 1 kortti. Näiden lisäksi tilausta henkilö-korteista veloitetaan 10 €/kpl (sis. alv). Kortti on henkilökohtainen.

Näytteilleasettaja voi tilata ennakoon asiakaskortteja, jotka maksavat 6 €/kpl (sis. alv). Kortit lähetetään postitse tai niitä voi ostaa Finnboatin toimistosta. Kortteja on tilattava vähintään 5 kpl. Käytetyt asiakaskortit laskutetaan näyttelyn jälkeen.

13. Koepurjehdukset ja -ajot

Koepurjehdukset ja -ajot näyttelyveneillä toteutetaan näyttelyn aukioloajan ulkopuolella. Näytteilleasettaja ei saa jättää laituripaikkaansa aukioloaikana.

14. Vähittäismyynti

Venelytarvikkeiden vähittäismyynti on sallittua näyttelyssä.

15. Yleisiä määräyksiä

Näytteilleasettaja sitoutuu noudattamaan näitä osallistumisehtoja sekä niiden täydennykseksi näyttelypaikalle esille pantuja tai muulla tavalla annettuja ohjeita. Siltä varalta, ettei Venealan Keskusliitto Finnboat ry voittamattomien esteiden vuoksi voisi järjestää näyttelyä edellä mainittuna aikana, se pidättää oikeuden näyttelyn peruuttamiseen tai ajankohdan siirtämiseen.

transportering av dem efter utställningen.

10. Bevakning och försäkringar

Arrangören svarar för vakthållningen samt den allmänna ordningen på utställningsområdet, men däremot ej för eventuellt skadade eller försvunna båtar/produkter. Ansvarighetsförsäkringen som tecknats av arrangören täcker genom personalens åtgärder eller av arrangörens anläggning och byggnader försäkrade eventuella skador som drabbar tredje part. Ansvarighetsförsäkring täcker inte andra skador som drabbar utställaren. Utställaren bör själv teckna erforderliga försäkringar.

11. Utställningskatalog

Utställaren och de utställda produkterna omnämnes avgiftsfritt i utställningskatalogen, som publiceras av arrangören. Utställare kan beställa avgiftsbelagt annonsutrymme i utställningskatalogen.

12. Person- och kundkort

Utställare får, efter att ha erlagt platshyran under den tid utställningen pågår, disponera personkort, som berättigar till fritt inträde till utställningsområdet. För den första utställda båten eller landmontern tillställs utställaren avgiftsfritt 3 personkort, för varje båt eller landmonter därefter tillställs 1 kort. För ytterligare beställda personkort faktureras 10 €/st (inkl. moms). Kortet är personligt.

Utställaren kan på förhand beställa kundkort, vars pris är 6 €/st (inkl. moms). Kortet sänds per post eller kan köpas från Finnboats kansli. Kundkort bör beställas minst 5 st. Begagnade kundkort debiteras efter utställningen.

13. Provsigeltar

Provsigeltar med utställningsbåtar genomföres utom öppethållningstid. Utställaren får inte lämna sin förtöjningsplats under öppethållningen.

14. Minutförsljning

Minutförsljning av båtutrustning är tillåten på utställningen.

15. Allmänna bestämmelser

Utställaren förbinder sig att följa dessa deltagarvillkor jämte kompletterande anvisningar, som finns uppsatta på utställningsplatsen eller meddelas på annat sätt. För det fall Båtbranschens Centralförbund Finnboat rf på grund av översigtligt hinder inte kan arrangera utställningen på ovan angiven tid, förbehåller den sig rätten att annullera eller flytta densamma till en annan tidpunkt.

Allmänna deltagarvillkor

1. Genomförande

Arrangör: Båtbranschens Centralförbund Finnboat rf
Plats: Helsingfors Segelklubb rf,
Hallonnäs parkväg 1, Drumsö, Helsingfors
21–24.8.2003
Tid: torsdag och fredag kl. 12.00–20.00
lördag och söndag kl. 10.00–18.00
Inträdesbiljetter: vuxna 8 €, barn (7–16 år) 2 €, barn under 7 år med föräldrarnas sällskap gratis

2. Platshyror

Platshyrorna tilläggs mervärdesskatt 22%. Finnboat-medlemsrabatt på samtliga platshyror är 25%. Platshyrorna bestäms enligt kvadratmeter på följande sätt:
BRYGGPLATSER: 23 €/m², maximi 1124 €/båt
rabatt på båt nr. 2 20%, nr. 3 30%, nr. 4 40%, båt nr. 5. och följande 50%. Båt nr. 1. är alltid störst, båt nr. 2. näst störst osv.

TILLBEHÖRSMONTRAR I TÄLT:

26 €/m², montrans är 3,5 m djupa.

LANDMONTRAR:

20 €/m², landmontrans finns på jolleplanen.

3. Utställare och produkter

Utställningen är öppen för nya produkter, som saluföres yrkesmässigt i öppen handel eller tillverkas på beställning. Utställningen är öppen för tillverkare av båtar och andra branschprodukter eller deras befullmäktigade representanter samt för branschens myndigheter, organisationer och publikationer. Endast av arrangören godkända båtar/produkter får ställas ut. Arrangören har rätt att avslå anmälan till utställningen. Utställda båtar/produkter får icke under pågående utställning avlägnas från sin plats.

4. Reservering av utrymme

Reservering av utrymme sker på anmälningsblankett senast 13.6. Av arrangören vid fakturering bekräftad reservering utgör ett bindande avtal för bägge parter. Utställare har ej utan skriftligt tillstånd av arrangören rätt att vidare hyra ut eller överlåta sin monter eller del av den. Utställaren har rätt att skriftligen annullera sitt deltagande inom 14 dagar efter den tidpunkt då arrangörens godkännande mottagits av ut-



Palautusosoite/
Returneras till:
Postita tai faksaa

Finnboat ry,
Käenkuja 8 A 47, 00500 Helsinki
fax (09) 6962 1611

HUOM! Ilmoittautumis-
aika päättyy 13.6.
OBS! Anmälingstiden
löper ut 13.6.

Järjestäjän merkintöjä varten/För arrangörens anteckningar

Yritys/Företag

Yhteyshenkilö/Kontaktperson

Katuosoite/Gatuadress

Postitoimipaikka/Postanstalt

Puhelin/Telefon

Telefax/e-mail

www

Allekirjoittanut yritys vuokraa näyttelytilaa seuraavasti/Undertecknat företag hyr följande utrymme:

1. Venepaikkoja laiturissa/Båtplatser vid bryggan:

Venetyyppi/Båttyp*	Malli/Modell	Veneen mitat/Båtens dimensioner				Alkuperämaa Ursprungsland
		LOA	x	B	= m ²	
1.						
2.						
3.						
4.						
5.						
6.						
7.						
8.						

*Venetyypeistä käytetään seuraavia nimityksiä/Båttyper specificeras på följande sätt:
purjevene/segelbåt, moottoripursi/motorseglare, moottorivene/motorbåt, hyötyvene/bruksbåt, pienvene/småbåt

2. Osasto tarvikeletassa/Monter i tillbehörstält:

Tuotteet/Produkter	Alkuperämaa Ursprungsland
1.	
2.	
3.	
4.	
5.	
6.	

Tilaa yhteensä/Utrymme totalt: 3,5 m (syvyys/djup) x _____ m (leveys/bredd) = _____ m²

3. Muu maaosasto/Övrig monter på land:

Tuotteet/Produkter	Alkuperämaa Ursprungsland
1.	
2.	
3.	
4.	

Tilaa yhteensä/Utrymme totalt: _____ m (syvyys/djup) x _____ m (leveys/bredd) = _____ m²

Liittääkää mukaan esitteet tuotteistanne/Bifoga broschyrmaterial över era produkter.

Tämä ilmoittautuminen on sitova ja allekirjoittamalla tämän näytteilleasettaja sitoutuu noudattamaan tämän näyttelyn osallistumisehtoja!
Denna anmälan är bindande och genom underteckning av den förbinder sig utställaren att följa deltagarvillkoren för denna utställning!

Päiväys/Datum

Allekirjoitus/Underskrift



Jäsenetuna saat ilmaiseksi myös Lomakeohjelmamme uusimman version.

Finnboatin tuottama Venemyynnin Lomakeohjelma auttaa yritystäsi tekemään nopeasti ja siististi kaikki alan oleelliset sopimuspaperit kotimaassa. Paperirutiinit helpottuvat ja voit keskittyä tehokkaammin varsinaiseen myyntityöhön.

Venemyynnin Lomakeohjelman viimeisin versio 4.0 sisältää uusia lomakkeita ja toimii entistä paremmin, nyt myös ruotsiksi. Mukaan on lisätty venevälityslomakkeet (myynti- ja välityssopimus) sekä venetarkastussopimus, -ehdot ja -tarkastusraportti. Version 4.0 toimitukset alkavat Vene 03 -messuihin mennessä.

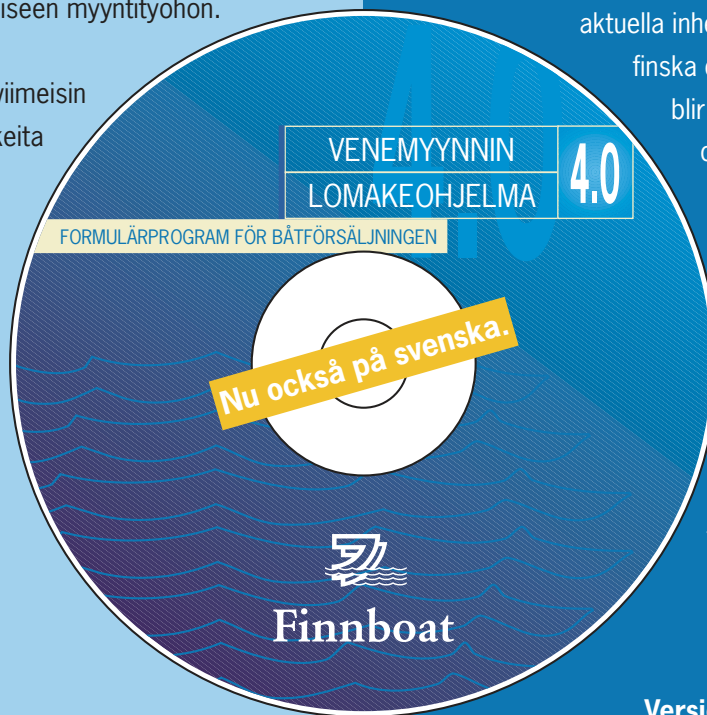

Som medlemsförmån får du vårt senaste formulärprogram gratis.

Formulärprogrammet för båtförsäljningen är ett PC-program som Finnboat tagit fram för att du och ditt företag snabbt och snyggt skall kunna uppgöra alla branschens aktuella inhemska avtalsformulär. Både på finska och på svenska. Pappersrutinerna blir enklare och du kan därför koncentrera dig på det verkliga försäljningsarbetet.

Den senaste versionen 4.0 av Formulärprogrammet för båtförsäljningen innehåller nya blanketter och fungerar bättre än tidigare - nu även på svenska. Man har också inkluderat båtförmedlingsformulären.

Versio 4.0 sisältää seuraavat lomakkeet:

- Tarjouslomake
 - Myyntisopimus sekä myyntiehdot
 - Työmääräys
 - Rekisteri-ilmoitus
 - Osamaksusopimus sekä sopimusehdot
 - Myyntikohteen luovutussopimus
 - Vaihtokohteen luovutussopimus
 - Vakuutushakemus
 - Telakointi- ja huoltosopimus sekä telakointiehdot
 - Venetarkastustoimeksianto, -raportti ja -ehdot
 - Venevälitystoimeksianto ja välitysmyyntisopimus
- Huom! Lomakeohjelma on saatavissa vain jäsenille.**

Version 4.0 innehåller följande formulär:

- Offertblankett
 - Försäljningsavtal samt försäljningsvillkor
 - Arbetsorder
 - Registeranmälan
 - Avbetalningsavtal samt avtalsvillkor
 - Avtal för överlåtelse av försäljningsobjektet
 - Avtal för överlåtelse av bytesobjektet
 - Försäkringsansökan
 - Uppläggning och serviceavtal samt uppläggningsvillkor
 - Båtinspektionsavtal, -rapport och -villkor
 - Båtförmedlingsuppdrag och förmedlingsavtal
- Obs! Endast medlemmar har tillgång till Formulärprogrammet!**

Ota yhteyttä ja liity – se kannattaa!

Ta kontakt och bli medlem – det lönar sig!



Venealan Keskusliitto Finnboat ry
Båtbranschens Centralförbund Finnboat rf

Käenkuja 8 A 47, 00500 Helsinki, puh. (09) 6962 160, fax (09) 6962 1611
Göksgränd 8 A 47, 00500 Helsingfors, Tel. (09) 696 2160, Fax (09) 696 21611

www.finnboat.fi

MUUALTA POIMITTUA PRESSÖVERSIKT

UUSI 50-JALKAINEN SUOMESTA

Forsbom Yacht Design Oy suunnittelee suomalaiselle yksityishenkilölle 50-jalkaisen one-off -purjeveeneen. Sisätiloiltaan vene on avara ja käytännöllinen. Kaikki paino ja tekniikka on keskitetty keskelle, jolloin huolto ja ylläpito on helppoa. Kahdella ruorilla varustetun veneen avotila on suuri tarjoten näin hyvät tilat ulkona oleskeluun. Heloitus on yksinkertainen, sen ansiosta venettä pystyy helposti purjehtimaan myös pienellä miehistöllä. Kevytupoumaisen veneen runko ja kansi ovat kerrosrakenteisia. Väliaineena käytetään kevyttä PVC-vaahtoa ja epoxilla laminoitavien pintojen lujitteena lasi- ja hiilikuitua. Veneessä on vesipainolastitankit ja köli jonka päässä lyijybulbi. Vene tullaan rakentamaan Suomessa ja se valmistuu kahden vuoden sisällä.

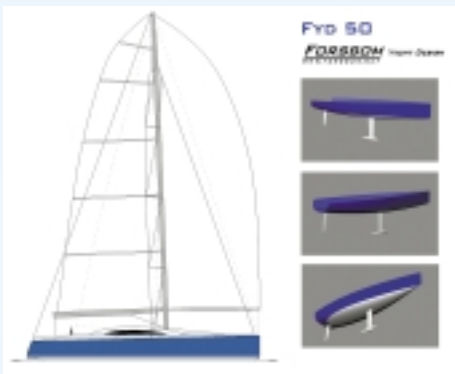

ROLLS-ROYCE OY AB: LLE MERKITTÄVÄ TILAUS

Rolls-Royce Oy Ab Kokkolassa on jälleen saanut merkittävän tilauksen toimittaa vesisuihkulaitteita luksusjahteihin. Ranskalainen Rodriguez Group:iin kuuluva SNP-Boat Service S.A on tilannut Rolls-Roycelta 8 kpl Kamewa A45 ja 8 kpl A56 -vesisuihkulaitetta. Laitteet asennetaan maailmalla hyvin tunnettuihin italialaisvalmisteisiin Leopard 24' ja Mangusta 92' -luksusjahteihin. Alusten huippunopeus on noin 40 solmua.

Vuodesta 2000 lähtien Rolls-Royce Oy Ab on toimittanut Rodriguez Groupille uuden tilauksen lisäksi yhteensä 26 kpl Kamewa-vesisuihkulaitteita varustettuna CanMan A-sarjan ohjauslaitteistolla.

MARINETEK LAAJENTAA SAKSAAN

Marinetek Finland Oy jatkaa voimakasta kasvuaan. Yritys laajentaa toimintaansa nyt Saksaan, jonne on perustettu Marinetek Neugen -niminen myyntiyritys. Yhteisyrityksen toinen osakas on yksi Saksan tunnetuimmista venesatamarakentajista Marina



Ähtäriläinen alumiiniveneiden valmistaja Silver-Veneet Oy on laajentanut omistajapohjaansa. Uusien omistusjärjestelyjen jälkeen suomalaisen pääomasijoittaja Helmet Business Mantors Oy:n osuus on 44 %. Niin ikään kotimaan myyntipäällikkö Janne Mäkelästä on tullut yhtiön osakas. Ennestään osakkaina Silver-Veneissä ovat toimitusjohtaja Eero Johde, viennin myyntipäällikkö Lars Hammarström, markkinointipäällikkö Juhani Haapaniemi, tuotantopäällikkö Jukka Kinnunen ja tuotekehittelijä Juha Pohjanvirta. Omistajajärjestelyjen taustalla on Silver-Veneiden voimakas kasvu, joka halutaan taata tulevaisuudessakin. Nykyisin veneitä tuotetaan 800-900 kappaletta vuodessa ja noin puolet menee jo vientiin. Yrityksen viime vuoden liikevaihto oli hieman yli 6 miljoonaa euroa.

(Ilkka 9.1.2003)

Norrfiberin telakan uuden tuotantohallin rakentaminen Pietarsaaren Leppäluodossa etenee hyvää vauhtia. Hallin on määrä olla valmis tämän vuoden kesäkuussa. Investointi tulee maksamaan koneineen reilut 860 000 euroa, kertoo toimitusjohtaja Markku Junnila. Sen lisäksi, että uudessa hallissa voidaan valmistaa entistä suurempia veneitä, myös korjaustoiminnan kehittäminen on mahdollista. Uuteen halliin tulee myös omat tilat veneiden talvisäilytystä varten. Tontin ala Leppäluodossa on sama kuin vanhalla paikalla, mutta hallitilat kasvavat melkein puolella.

(Pietarsaaren Sanomat 29.11.2002)

Pietarsaaren seudulla on suunniteltu venealan tutkimuskeskuksen perustamista. Asiaa esiteltiin Luodossa joulukuussa pidetyssä perinteisessä venealan joulunalustapaamisessa. Paikalla oli 70 veneenrakentajaa. Kehittämiskeskus ProBoatCenter välittäisi viimeisintä tekniikkaa, uusia materiaaleja ja tuotantokonsepteja yritysten

käyttöön ja aktivoisi suunnittelu- ja tuotekehityspalveluja. Yhteistyötä tehtäisiin niin kansallisten kuin kansainvälistenkin tutkimusinstituutioiden kanssa. ProBoatCenter-suunnitelmien kertomisen lisäksi tilaisuuden ohjelmaan kuului erikoistutkija Gunnar Holmin pitämä esittely VTT:n tuoreesta raportista, joka käsittelee veistämöiden mielenkiintoa kehitystyöhön. Venealan kehitystyö kiinnostaa niin suuria kuin pieniäkin veistämöitä, mutta pienemmiltä puuttuu resursseja ja ehkä myös rohkeutta. Seminaarin järjestäjinä toimivat Concordia, Pohjanmaan kauppakamari, Viexpo ja Ketek.

(Keskipohjanmaa 14.12.2002)

Jos kaikki sujuu suunnitelmien mukaan, Savonlinnassa ruvetaan valmistamaan helsinkiläisen Greenland Yachts Oy:n ja savonlinnalaisen Laitaatsillan Telakan yhteistyönä 13–20 metrisiä teräsrunkoisia moottoriveneitä ja moottoripurssia. Savonlinnassa on tarkoitus tehdä sisustus ja viimeistely, valmiit rungot tulevat Suomeen Viron Viljandista. Avoin kysymys on, siirtykö myös runkojen valmistus jossain vaiheessa Suomeen. Tällä hetkellä englantilaiset ja hollantilaiset rakentavat suurimman osan teräsrunkoisista moottoripurssista eikä Greenlandilla periaatteessa ole kilpailijoita kotimaassa. Yhden veneen valmistus vaatii noin 4 000 työtuntia ja halvim-

Greenland Yachts 42 on uusi pursi, jonka Olle Blomqvist on suunnitellut.





Sarins nya tillverkningshall i Boatpark, Lahdenperä.

mallekin mallille tulee hintaa pyöreästi 300 000 euroa. Greenlandin hallituksen puheenjohtaja Heikki Sarajärvi muistuttaa, että korkealuokkaisten veneiden valmistuksessa ei kilpaila hinnalla vaan laadulla. Materiaaleista ei tingitä ja yksityiskohtiin kiinnitetään huomiota. Greenland Yachts Oy jatkaa lemiläisen Limimetalin Oy:n toimintaa, jonka venemallistosta helmet on noukittu tuotannon perustaksi. Molemmat yhteistyökumppanit toivoisivat, että Savonlinnan kaupunki rakentaisi Laitaatsillan Telakan tontille uuden hallin. Ehdotukseen hallin rakentamisesta on virkamiespiireissä suhtauduttu myönteisesti. (Itä-Savo 19.12.2003)

Talouselämä-lehti julkaisi vuoden 2002 lopussa jo perinteiseksi tulleen kasvuyritysselvityksen. Lehden toimi-

tus tutki listaa varten satoja ehdokkaita. Nyt yhdenentoista kerran ilmestyneellä 50 yrityksen listalla oli mukana myös kaksi venealan yritystä, **Bella-Veneet Oy** ja **Oy Sarins Båtar Ab**. Kasvuyritykset ovat neljän viime vuoden aikana vähintään kaksinkertaistaneet liikevaihtonsa, niiden arvioitu liikevaihto vuodelta 2002 on vähintään 1,5 milj.euroa ja ne ovat itsenäisiä yrityksiä.

(Talouselämä 41/2002)

Finansieringsbolaget FinnVera går in med kapital i Oravaisföretaget Kullabåtar. Företaget får ett lån på 115 800 euro för maskiner, inventarier och rörelsekapital. Detta möjliggör att båtbyggeriet flyttar in i ny industrihall. Åtgärden innebär också, att ett nytt bolag med namnet Kulla Boats Ab skall bildas. Företaget ska fortsätta att tillverka de välkända Kulla-båtarna men också börja legotillverka båtar åt andra företag.

(Vasabladet 30.11.2002)

KANSAINVÄLINEN LEHDISTÖSEURANTA JOULUKUU 2002 – TAMMIKUU 2003 JÄSENISTÖSTÄ KIRJOITETTUJA ARTIKKELEITA

Kaikkia artikkelikopioita voit tilata Finnboatin toimistosta. Liiton toimistoon tulee yli sata venelehteä ympäri maailmaa ja niiden kirjoittelua suomalaisista tuotteista seurataan jatkuvasti. Oheisena on lueteltu vain laajimmat tuote-esittelyt sekä testit. Pienempiä uutisia on kotimaisista tuotteista kansainvälisessä lehdistössä huomattavasti runsaammin. Täydellinen luettelo on saatavissa liitosta.

Lehti/Maa	nro	Artikkeli	sivu
Boots Börse/Saksa	12	Nauticat 37, lyhyt esittely	7
Wassersport im Westen/Saksa	1	Bella 620 DC, lyhyt esittely	9
Watersport/Hollanti	8	Floating Show 2002/Degerö 38 DS	16-18
Zeilen/Hollanti	1	Finngulf 41, testi	92-103
Fare Vela/Italia	12	Swan 45, testi	86-91
Vela e Motore/Italia	12-1	Baltic 147, lyhyt esittely	103
Praktisk Båtliv/Norja	9	Styrehusbåtar, del 1: Yamarin 5940, testi	20-21, 30
Vi Menn Båt/Norja	6	Targa 27, testi	52-55
Båtbranschen/Ruotsi	6	Bella Boats, yritysesittely	6
Båtliv/Ruotsi	6	Floating Show 2002/Queen Albatross, esittely	16
Båtnytt/Ruotsi	1	Nauticat 37, testi	28-32
Båtnytt/Ruotsi	1	Finnmaster 6800 WAC, testi	56-59
På Kryss till Rors/Ruotsi	10	Targa 27, lyhyt esittely	25
Yachting/USA	1	Swan 45, testi	90-93

Innovation GmbH, jonka toiminta sulautetaan uutteen yritykseen.

Marinetek Neugen myy Saksaan, Sveitsiin ja Itävaltaan koko Marinetekin malliston lisäksi englantilaisen Intermarinen valmistamia teräsrunkoisia laitureita. Laajaan tuoteistoon kuuluvat lisäksi Roodberg-veneensiirtojärjestelmät sekä septitankin imutyhjennyslaitteet ja sähköjakelulusteet. Yrityksen kotipaikka on Lübeck ja sen lähivuosisen tavoite on kasvaa Saksan johtavaksi venesatamarakentäjäksi.

Marinetek Neugenin toimitusjohtajana toimii Hartmut Neugen ja hallituksen puheenjohtajana Marinetekin toimitusjohtaja Ilkka Seppälä.



Hartmut Neugenin (vas.) ja Ilkka Seppälä

FRISK BRIS 100 ÅR

Den finlandssvenska båttidskriften Frisk Bris har fyllt 100 år. Tidskriftens första nummer utkom den 31.1 1903 och därigenom är Frisk Bris Nordens äldsta fortfarande utkommande båttidning. Etthundraårsjubileet firas med ett digert jubileumsnummer. Frisk Bris kom att få en stark position i Svensk-Finland och med åren har "Brisen" fått en hel del läsare också på finskt håll och i Sverige.

Frisk Bris omspannar innehållsmässigt ett brett spektrum. Redaktionen bevakar såväl långfärds- som kappsegling, skärgårdsmiljöer och -kultur, träbåtar, maritim historia och litteratur, motorbåtssport och aktualiteter vid det finlandssvenska kustbandet. Sedan år 1991 har det journalistiska arbetet letts av chefredaktör Kari Wilén. Tidskriften har en flitig skara medarbetare som gör skäl för Brisens ambition "att vara en tidning för båtfolket av båtfolket".

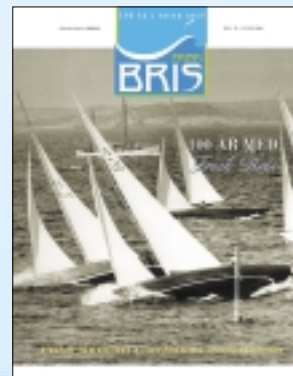

Grafiska Industri Ab, som hör till Konstsamfundetgruppen, förlägger Frisk Bris. Tidskriftens upplaga är ca 2000 exemplar.

TUULTA PÄIN PURJEHDUSNAISISTON MATKASSA

Viisiosainen ohjelmasarja Nelosella tuo kesän keskelle talvea 8. helmikuuta alkaen. Yhdeksän purjehtijanaista, 12 metrin purjevene ja länsisaaristo! Näistä elementeistä syntyi 5-osainen tv-ohjelmasarja jonka jaksot ovat puolen tunnin mittaisia.

Team Suunto -naisisto teki viime kesänä kahden viikon mittaisen purjehdusmatkan länsisaaristoon. Matkasta kehittyi merellinen road movie, jossa jokainen jakso vie joukon uusiin tilanteisiin ja saariston hurmaaviin satamiin. Matka taitetaan upealla Finnulf 41 -purjeveneellä ja elämään kelluvan yksion neliömetreissä kuuluu reitinlukua ja rannetietokoneita, bikineitä ja sadehaalareita, kokkailua kallellaan ja makuupusseja kylki kyljessä.



Kuva Kari Kuukka

Värikäs purjehdusmatka alkaa Kaivo-puiston rannasta kohteena jylhä Bengtskärin majakkasaari. Seuraavina etappeina ovat idyllinen Högsåra, mieleenpainuva Herrankukkaro Rymättylässä, tunnelmallinen Aspö ja legendaarinen Källskär.

Team Suunto -naisistossa ovat mukana kippari Kristina Lindqvist, Pia Koivu, Eva Lindgren, Meri-Maija Marva, Kikka Pohjaväre, Susanne Roinila, Anneli Rajala, Antonia Rosenlew-Nordlund ja Satu Samooja.

MERCURYLTÄ UUSI PERÄMOOOTTORI



Mercury Marine julkistaa jälleen kovan uutuuden, 4-tahti 225 hv EFI V6 Mercury F225 EFI FourStroke perämoottorin. Se on erittäin hiljainen ja käy pehmeästi. Siinä on testien mukaan vääntöä ja voimaa ja se on myös huomattavan polttoainetaloudellinen. Se täyttää EPA v. 2006 ja CARB v. 2008 3-tähden saastemääräykset. Moottori on kuusisylinterinen V6, iskutilavuudeltaan 3.352 cm³, painoltaan 265 kg ja siinä on useita suorituskykyä parantavia teknisiä ratkaisuja. Mercury F225 EFI FourStroke on jatkoa Mercury 4-tahti EFI sarjalle, joka muodostuu nyt 30, 40, 50, 60, 115 ja 225 hv EFI-perämoottoreista. Maahantuoja on Vator Oy.

SoundBoat-projekti

Huvivenedirektiivin päästöliikitys tuo rajoja äänipäästöille. SoundBoat-projektin ensisijaisena päämääränä on luoda veneiden äänipäästöjen mittaamiseksi menetelmä, jonka käytännön toteutus on yksinkertainen ja jossa vaatimukset mittaolosuhteille eivät ole niin kovat kuin standardi ISO 14509 edellyttää. Projekti toteutetaan EU:n CRAFT-projektina.

• Markku Hentinen •

Huvivenedirektiiviin tulossa olevat lisäykset tuovat vaatimuksia äänipäästöjen maksimiarvoille, kuten Finnboat Newsissa on aiemmin kerrottu. Vaatimusten mukaisuuden todentamisvastuu on veneistä, paitsi jos veneessä on perämoottori tai vetolaitteeseen integroidulla pakokaasujärjestelmällä varustettu sisäperämoottori; tällöin vastuu on konevalmistajalla.

Vaatimusten mukaisuuden todentamiseksi veneen äänipäästöä ei tarvitse mitata mikäli vene on hidas, teho-oppoumasuhde on riittävän pieni ja mikäli koneasennus täyttää tietyt minimikriteerit. Mittauksia ei myöskään tarvita jos vene on rakennettu tiettyjen toleranssien sisällä samanlaiseksi kuin jo mitattu vertailuvene. Muut veneet todennetaan standardin SFS-EN ISO 14509 (Veneet. Moottoriveneiden aiheuttaman ilmamelun äänenpainetaso mittaaminen) mukaisella mittauksella. Suurehkoille, nopeille veneille tulevan äänipäästörajan (ilmeisesti 75 dB(A)) alittaminen voi muodostua ongelmaksi. Muille veneille vaatimuksen läpäiseminen ei liene kovin vaikeaa, mutta se on joka tapauksessa todennettava.

Mittaaminen

Äänipäästön mittaaminen ISO 14509:n mukaan on kokeena melko yksinkertainen: mitattavalla veneellä ajetaan täydellä nopeudella (kuitenkin



enintään 70 km/h eli n. 36 solmua) mikrofonin ohi 25 m etäisyydeltä, kts. oheinen periaatepiirros. Mittaus tehdään kaksi kertaa veneen kummallekin sivulle. Laitevaatimuksetkin ovat kohtuulliset eli tavallinen hyvälaatuinen, kalibroitu äänitasomittari riittää. Standardin vaatimat olosuhteet ovat kuitenkin ongelma:

- liukuvat veneet: ei sadetta, aallonkorkeus alle 100 mm ja tuulen nopeus alle 5 m/s mikrofonin korkeudelta (3,5 m).
- ei-liukuvat veneet: ei sadetta, aallonkorkeus alle 200 mm ja tuulen nopeus alle 7 m/s mikrofonin korkeudelta (3,5 m).
- mittauspaikan läheisyydessä (30 m) ei saa olla suuria pintoja joista ääni heijastuisi takaisin mikrofoniin
- taustamelu ei saa olla liian voimakas (vähintään 10 dB ohiajamelun maksimiarvon alle).

Suomessa tällaisia olosuhteita löytyy kesällä kohtalaisen usein, mutta talvella mittauksia ei voi tehdä jääpeitteen takia. Muualla Euroopassa erityisesti aallonkorkeusvaatimuksen täyttäminen on vaikeaa tai ainakin vaatii veneen kuljettamista huomattavan pitkiä matkoja.

käynnistyy

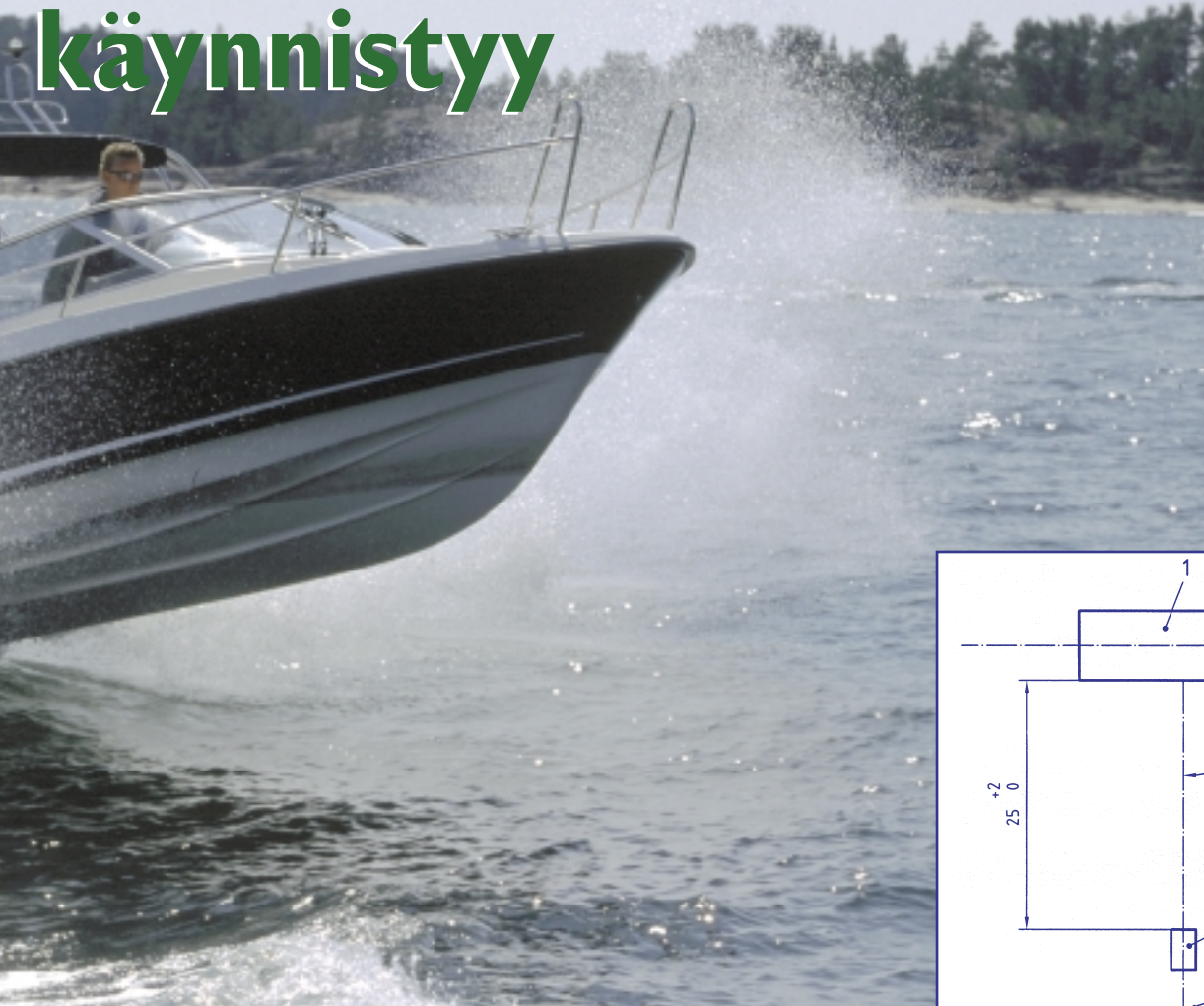

Mikrofonin sijoittaminen ohiajotestissä:
1 mitattava vene
2 mikrofoni
3 mikrofonin suunta
4 veneen kurssi

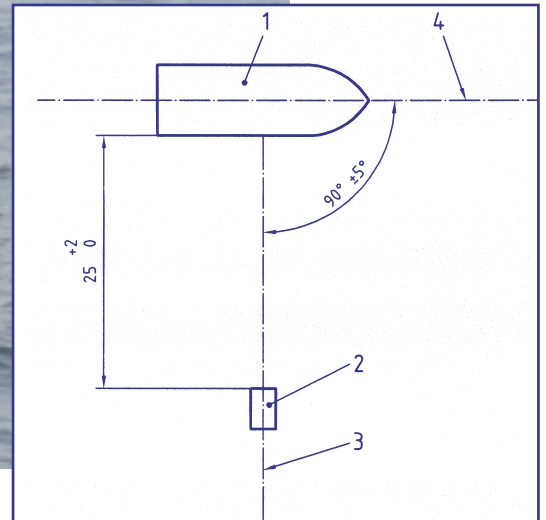

Vaihtoehtoisia todentamistapoja

SoundBoat-projektin päämääränä on ennen kaikkea luoda ISO 14509:lle vaihtoehtoisia tapoja todeta vaatimustenmukaisuus. Nämä vaihtoehtoiset menetelmät eivät olisi herkkiä ympäristöoloille. Lisäksi projektin päämääränä on tuoda lisätietoja vertailuvenekonseptin ja teho-uppoumasuhteen käyttöön ja pätevyysrajoihin. Tulokset helpottavat myös erityyppisten veneiden äänilähteiden ja melutasoon vaikuttavien tekijöiden arvioimista. Näitä tietoja voidaan käyttää hyväksi tuotekehityksessä.

Työ on jaettu viiteen osaan:

1. Kirjallisuustutkimus ja vaihtoehtoisten todentamis- ja mittaustapojen ideointi (esim. mittaukset paikallaan). Eri parametrien vaikutusten selvittäminen käytännön kokeilla.
2. Vertailutietojen kerääminen mahdollisimman suuresta määrästä erityyppisiä veneitä. Kokeet tehdään käyttäen ISO-14509:ää ja vaihtoehtoisia menetelmiä.
3. Mittaustulosten analysointi ja tilastollinen käsittely. Tulosten pohjalta

täsmennetään ISO-14509:n pätevyysrajoja ja valitaan lupaavin vaihtoehtoinen mittaustapa. Lisäksi tutkitaan, voidaanko vaatimustenmukaisuus todeta luotettavasti esimerkiksi lisäämällä teho-uppoumasuhteeseen muita parametrejä. Tällöin mittaukset voitaisiin jättää kokonaan pois yhä useammassa tapauksessa.

4. Uuden menetelmän toimivuuden ja pätevyysrajojen toteaminen täydentävien mittausten avulla sekä menetelmän viimeistely ja ohjeistaminen.
5. Tuloksista tiedottaminen ja koulutus.

Projektin toteutetaan vuosien 2003 ja 2004 aikana. Tulokset ovat siten käytettävissä juuri oikeaan aikaan huvivene-direktiivin lisäysten tullessa voimaan, mikä tapahtuu vuonna 2005. Työn tutkimusosapuolet ovat Southamptonin yliopisto, Volvo-Penta ja VTT Tuotteet ja tuotanto. PK-yrityksiä edustavat Halyard Ltd (vaimentimien ja vaimennusratkaisujen valmistaja) ja Nanni Industries SA (konetointimittaja). Projektin koordinaattori on British Marine Federation BMF, lisäksi mukana ovat Italian, Ranskan ja Ruotsin venealan keskusjärjestöt UCI-

NA, FIN ja BRF. Viimeksi mainitut ovat tärkeitä partnereita testattavien veneiden saamiseksi käyttöön sekä tulosten käyttöönottamiseksi veneveistämöille järjestettävien koulutustilaisuuksien kautta.

Myös suomalaisia veneitä toivotaan saatavan mukaan mittauksiin ensi kesän aikana. Esimerkiksi perähytilliset, sisämoottorilla varustetut veneet uhkaavat muuten jäädä pois kehitettävän menetelmän aineistosta. Veistämö, joka toimittaa veneensä mittauksiin, saa käyttöönsä kaikki ko. venetyyppejä koskevat mittaustulokset sekä käsityksen mittauksiin tarvittavista resursseista myöhemmissä malleissa. Eri-tyisesti akselivetoisten tai jetillä varustettujen veneiden valmistajille tästä olisi suoraa hyötyä. Jos olette kiinnostuneita, ottakaa yhteyttä:

Markku Hentinen
VTT Tuotteet ja tuotanto
p. 09-4566212 tai 040-5526212

MEDLEMSÄRENDEN

Jokikone Oy i Joensuu har anslutit sig till Marinhandlarna rf. Verksamheten i företaget leds av Marko Halonen.

JOEL NEMES FINNBOATS

15. HEDERSMEDLEM

Finnboats styrelse har kallat förbundets långvariga ordförande och Vator Oy:s verkställande direktör Joel Nemes till förbundets 15. hedersmedlem. Hedersmedlemskapet kungörs under presstillfället 7.2.2003 vid Helsingfors båtmässa.

ÅRETS MARINHANDLARE

Marinhandlarna rf:s styrelse har till Årets Marinhandlare 2002 valt J.Purho Oy från Fredrikshamn. Företaget grundades år 1978 och i produktsortimentet ingår bl.a. Yamaha, Evinrude, Johnson, Buster, Terhi och Yamarin. Diplomet och pokalen, som åtföljer utnämningen, utdelades under Red Carpet Night 7.2.2003.



MÄSSRESOR

20 av Finnboats medlemsföretag presenterar sig under båtutställningen i Stockholm 28.2–9.3 i en ståtlig sammonter i hall A. Ambassadör Pertti Torstila ”öppnar” montern fredag 28.2 kl. 14.00. Töölon Matkatoumisto arrangerar en resa till Stockholm men också till båtutställningen i Oslo 14–23.3, där 13 Finnboat-medlemmar ställer ut i en gemensam monter. Kontakta Marja Rikkinen, tel. (09) 2288 8389, se närmare detaljer på sidorna 4 och 5.

HELSINGFORS FLYTANDE 2003

Helsingfors flytande båtutställning arrangeras 21–24.8.2003. Som inlaga i denna tidskrift finns anmälningsdokumenten. Det lönar sig att anmäla sig i god tid, senaste Flytande var också slutsåld!



Småbåtstillverkaren MV-Marin Oy



MV-Marin Oy i Villmanstrand är ett familjeföretag som tillverkar småbåtar främst för den inhemska marknaden men också på export. Företagets operativa ledning består av fyra bröder Vitikainen och till ägarskaran hör därutöver två syskon. Genom idogt arbete har den andra generationen av företagare lotsat MV-Marin ut på den nordiska båtmarknaden.

Den operativa ledningen består av bröderna Mika, Mikko, Jukka-Pekka och Kimmo Vitikainen. I företaget, som år 1974 grundades av föräldrarna Martti och Marja Vitikainen tillsammans med farbrodern Raimo, innehas ägarandelar också av de två övriga syskonen Riina och Veli-Matti.

Arbetsfördelningen är uppbyggd sålunda, att Mikko Vitikainen leder företaget och sköter ekonomin samt exporten, Jukka-Pekka bär huvudansvaret för produktutvecklingen och Kimmo svarar för att produktionen löper. Mika sköter om lokalförsäljningen via Vene Center, som till fullo ägs av båttillverkaren.

– Vi har jobbat med denna ansvarsfördelning redan i några år, även om generationsväxlingen i företaget officiellt skedde först år 2001, berättar vd Mikko Vitikainen. Det är uppenbarligen relativt exceptionellt att ett företag leds av fyra bröder, men vi har kommit bra överens med varandra.

Småbåtar i huvudrollen

Verksamheten inleddes 1974 i tiderna i en gammal skola i Luumäki men redan följande år flyttade man till Villmanstrand. MV-Marin fick egna produktionslokaler år 1989 men råkade 1998 ut för ett svårt bakslag då en del av tillverkningshallen samt alla former brann upp i en förödande eldsvåda. Den yngre generationens företagare beslöt sig för att helt förnya modellsortimentet och nu producerar man ca 150 båtar per år.

Ursprungligen laminerades alla båtar för hand men i medlet av 90-talet anskaffade man sprutlaminerings-

apparatur och nu är maskinparken helt moderniserad. Båtarna tillverkas i produktionslinjer varvid onödiga förflyttningar undviks. Man har också egna transportmedel, med vilka produkterna kan levereras till återförsäljarna.

Båtvarvets första modell var vindrutebåten MV 480S medan den öppna motorbåten MV 480R tillverkades i stort antal under 80-talet. Då steg produktionssiffrorna som bäst till 250 båtar per år. Nu tillverkar man den år 1998 presenterade MV-Marin 4600, MV-Marin 5400 från sekelskiftet och en HT-version av denna, som premiärvisades senaste år. Nästa höst kommer man med en MC-version av båten.

Senaste år inledde företaget samarbetet med Vator Oy, som nu sköter den inhemska försäljningen liksom också den spirande exporten till Ryssland. MV-Marin har också etablerat sig på marknaderna i Sverige och Norge. Som Finnboat-medlemmar är företagarna speciellt nöjda över den draghjälp som de olika Floating Show-evenemangen utgjort för MV-Marins båtexport.

Båtarna sprutlamineras hos MV-Marin Oy.



Studiebesök i Estland

Under den flytande båtutställningen senaste augusti beslöt Båtbranschens Komponentleverantörer under sitt styrelsemöte att företa en studieresa till båtvarven i Estland. De inhemska kunderna känner man väl men frågan var om man kunde hitta nya i Estland?

Måndagen den 2 december tog 15 komponentleverantörer och vd Jouko Huju båten till Tallinn. Först besöktes Ridas Jaht, som tillverkar främst de svenska segelbåtmodellerna Diva 34 och 38 samt den egna Ridas 35. Här lärde vi oss, att finansieringen av nya projekt understöds av staten sålunda, att vinstmedel investerade i utvecklingen av det egna företaget är skattefria.

Från Ridas fortsatte vi till Ösel och det svenskägda Luksus Jaht, som tillverkar Arcona-båtarna. Företaget har nästan 40 anställda och 80 % av båtarna går till Sverige. På Saare Paat välkomnades vi av



Båtdiskussioner hos Luksus Jaht på Ösel.

direktör Peter Laum, som visades oss runt. Företaget sysslar med tillverkning av glasfiberbåtar men man har inte helt gett upp träbåtproduktionen.

SoundBoat-projektet startar

Emissionstillägget till fritidsbåtordningen medför gränser för bulleremissionen. SoundBoat-projektet strävar till att ta fram en enkel och praktisk metod för att mäta båtars bulleremission. Meningen är, att kraven på mätförhållanden inte skall vara så stränga som standarden ISO 14509 förutsätter. För att verifiera att båten uppfyller kraven behöver man inte mäta bulleremissionen om båten är långsam, effekt-deplacementförhållandet är litet och ifall motorinstallationen uppfyller vissa minimikrav. Mätningar behövs inte heller om båten byggts inom vissa toleranser lika som en redan undersökt referensbåt. För relativt stora och snabba båtar kan det utgöra ett problem att underskrida bullergränsen, som troligen sätts vid 75 dB(A). Övriga båtar underskrider troligen gränsen relativt lätt men bullernivån måste i alla fall verifieras. Tilläggsuppgifter om projektet ger Markku Hentinen, tel. (09) 456 6212.

Kun kaipuu maailman merille käy ylivoimaiseksi.

Tarjoa asiakkaallesi helpoin tapa hankkia unelmien vene.
A1-Venerahoitus.

www.nordearahoitus.fi

A1[®]
Venerahoitus

No niin Jouko, tämä Vene 03 alkaa olla pulkassa. Minneppä ajattelit seuraavaksi mennä?

Taidan tehdä niin kuin viime vuonnaakin. Sieltä jäi hyvät kokemukset.

Samoin! Hei ja se on nyt jo 40. kertaa! Ja edelleen pурсeuran järjestämänä!

Senkin takia sinne onkin kiva aina mennä, kun vastassa on mukava talkooväki!

Niin ja siellä käy kauppa. Kävijät on ostajia eikä mitään kölin potkijoita!

Eikä työtökään sano, että "Toist pualt, Jokke!"

Heh, heh, heh... Niin aivan! Oolrait, kais sitten siellä tavataan!

Sielläpä siellä. Muistahan varata paikkasi! Soon moro!

puh. (017) 580 0762
www.kuopionpursiseura.fi

